

# Hisense

life reimagined

## **РУКОВОДСТВО ПОЛЬЗОВАТЕЛЯ ПО ЭКСПЛУАТАЦИИ**

Перед использованием прибора внимательно прочтите данное руководство и сохраните его для использования в будущем.

**RQ5P470SE1  
RQ5P470SAF1  
RQ5P470SAI1**

**RU**

**Русский**

# Содержание

**Благодарим, что выбираете Hisense. Мы уверены в том, что процесс использования вашего нового холодильника доставит вам огромное удовольствие. Однако перед использованием прибора, мы рекомендуем внимательно прочитать инструкцию, которая подробно описывает установку и использование прибора. Сохраните это руководство для дальнейшего использования.**

Информация о безопасности и предупреждения.....	01
Установка нового прибора.....	13
Описание прибора.....	17
Управление дисплеем.....	18
Подключение холодильника к Wi-Fi.....	23
Использование вашего прибора.....	25
Очистка и уход.....	26
Полезные советы и подсказки.....	28
Устранение неисправностей.....	30
Утилизация прибора.....	34
Рекомендации по использованию прибора.....	35

# Информация о безопасности и предупреждения

В целях безопасности перед установкой и первым использованием прибора внимательно прочтите данное руководство пользователя, включая содержащиеся в нем советы и предупреждения. Во избежание ошибок и несчастных случаев важно убедиться, что все люди, использующие прибор, хорошо знакомы с его работой и функциями безопасности. Сохраните эти инструкции и убедитесь, что они остаются с прибором в случае его перемещения или продажи, чтобы любой, кто будет использовать его на протяжении всего срока службы, был должным образом проинформирован о правилах его использования и безопасности. Для безопасности жизни и имущества соблюдайте меры предосторожности, изложенные в этих инструкциях, поскольку производитель не несет ответственности за ущерб, вызванный бездействием.



## Безопасность детей и других уязвимых лиц

### Согласно стандартам EN

Этот прибор может использоваться детьми в возрасте от 8 лет и старше, а также лицами с ограниченными физическими, сенсорными или умственными способностями или с недостатком опыта и знаний, если они находятся под присмотром или проинструктированы о безопасном использовании прибора и осознают потенциальную опасность. Дети не должны играть с прибором. Очистка и обслуживание пользователем не должны производиться детьми без присмотра.



## Безопасность детей и других уязвимых лиц

### **Согласно стандартам IEC**

Этот прибор не предназначен для использования лицами (включая детей) с ограниченными физическими, сенсорными или умственными способностями или с недостатком опыта и знаний, если они не находятся под присмотром или не проинструктированы относительно использования прибора лицом, ответственным за их безопасность. Необходимо следить за детьми, чтобы они не играли с прибором.

Храните всю упаковку в недоступном для детей месте, так как существует риск удушья.

Если вы выбрасываете прибор, вытащите вилку из розетки, обрежьте соединительный кабель (как можно ближе к прибору) и снимите дверцу, чтобы дети, играя, не пострадали от удара электрическим током или не закрылись внутри нее.

Если этот прибор с магнитными уплотнителями дверцы предназначен для замены старого прибора с пружинным замком (защелкой) на дверце или крышке, обязательно выведите пружинный замок из строя, прежде чем выбрасывать старый прибор. Это не позволит ему стать смертельной ловушкой для ребенка.



## Общая безопасность

- **ВНИМАНИЕ**

Этот прибор предназначен для использования в домашнем хозяйстве или аналогичных обстоятельствах, например 1. кухонные зоны для персонала в магазинах, офисах и других рабочих помещениях; 2. фермерские дома и клиенты в отелях, мотелях и других жилых помещениях;

1. типа полупансион;
2. кейтеринг и аналогичные нерозничные приложения.

- **ВНИМАНИЕ**

Не храните в этом приборе взрывоопасные вещества, такие как аэрозольные баллончики с легковоспламеняющимся пропеллентом.

- **ВНИМАНИЕ**

Если шнур питания поврежден, во избежание опасности он должен быть заменен производителем, обслуживающим агентом или аналогичными квалифицированными специалистами.

- **ВНИМАНИЕ**

Следите за тем, чтобы вентиляционные отверстия в корпусе прибора или во встроенной конструкции не были загромождены.



**Внимание: Риск возгорания/  
легковоспламеняющиеся материалы**



## Общая безопасность

- **ВНИМАНИЕ**

Не используйте механические устройства или другие средства для ускорения процесса разморозки, кроме рекомендованных производителем.

- **ВНИМАНИЕ**

Не повреждайте контур хладагента.

- **ВНИМАНИЕ**

Не используйте электроприборы внутри отсеков для хранения продуктов, кроме тех, которые рекомендованы производителем.

- **ВНИМАНИЕ**

Хладагент и продувочный газ через изоляцию легко воспламеняются. Утилизируйте прибор только в авторизованном центре утилизации отходов. Не подвергать воздействию пламени.

- **ВНИМАНИЕ**

При размещении устройства убедитесь, что шнур питания не зажат и не поврежден.



## Общая безопасность

- **ВНИМАНИЕ**

Не размещайте несколько переносных розеток или переносных источников питания на задней панели устройства.



## Замена ламп освещения

- **ВНИМАНИЕ**

Лампы подсветки не должны заменяться пользователем! Если лампы освещения повреждены, обратитесь за помощью в службу поддержки клиентов. Это предупреждение относится только к холодильникам, оснащенным осветительными лампами.



## Хладагент

В контуре хладагента прибора содержится хладагент изобутен (R600a), природный газ с высоким уровнем экологической совместимости, который, тем не менее, легко воспламеняется. Во время транспортировки и установки прибора следите за тем, чтобы ни один из компонентов контура хладагента не был поврежден. Хладагент (R600a) легко воспламеняется.



## Хладагент

- **ВНИМАНИЕ**

Холодильники содержат хладагент и газы в изоляции. Хладагент и газы должны утилизироваться профессионально, так как они могут вызвать травмы глаз или воспламенение. Перед надлежащей утилизацией убедитесь, что трубки контура хладагента не повреждены.

- **ВНИМАНИЕ**

Риск возгорания/легковоспламеняющиеся материалы  
Если контур хладагента поврежден:

1. Избегайте открытого огня и источников воспламенения.
2. Тщательно проветрите помещение, в котором находится прибор.

Опасно изменять спецификации или каким-либо образом модифицировать этот продукт. Любое повреждение шнура может привести к короткому замыканию, возгоранию и/или поражению электрическим током.





## Электробезопасность

1. Шнур питания нельзя удлинять.
2. Убедитесь, что вилка питания не раздавлена и не повреждена. Раздавленная или поврежденная вилка питания может перегреться и стать причиной пожара.
3. Убедитесь, что у вас есть доступ к сетевой вилке прибора.
4. Не тяните за основной кабель.
5. Если штепсельная розетка ослаблена, не вставляйте вилку. Существует риск поражения электрическим током или возгорания.
6. Запрещается использовать прибор без крышки лампы внутреннего освещения.
7. Холодильник используется только с питанием однофазным переменным током 220~240В/50Гц. Если колебания напряжения в районе пользователя настолько велики, что напряжение превышает указанные выше пределы, в целях безопасности обязательно примените к холодильнику автоматический регулятор напряжения переменного тока мощностью более 350Вт. Холодильник должен иметь специальную розетку вместо общей с другими электроприборами. Его вилка должна соответствовать розетке с заземляющим проводом.

# Информация о безопасности и предупреждения

## Ежедневное использование

- Не храните в приборе легковоспламеняющиеся газы или жидкости, существует опасность взрыва.
- Не включайте в устройство электрические приборы (например, электрические мороженицы, миксеры и т. д.).
- При отключении от сети всегда тяните за вилку из розетки. Не тяните за кабель.
- Не размещайте горячие предметы рядом с пластиковыми компонентами этого прибора.
- Этот холодильный прибор не предназначен для использования в качестве встроенного прибора.
- Не кладите продукты прямо напротив воздуховыпускного отверстия на задней стенке.
- Храните замороженные полуфабрикаты в соответствии с инструкциями производителя.
- Необходимо строго соблюдать рекомендации производителей техники по хранению. См. соответствующие инструкции по хранению.
- Не кладите газированные напитки в морозильное отделение, так как они создают давление на контейнер, что может привести к его взрыву и повреждению прибора.
- Замороженные продукты могут вызвать обморожение, если их употреблять прямо из морозильной камеры.

## Информация о безопасности и предупреждения

- Не размещайте прибор под прямыми солнечными лучами. Держите горящие свечи, лампы и другие предметы с открытым пламенем подальше от прибора, чтобы избежать возгорания.
- Прибор предназначен для хранения продуктов питания и/или напитков в обычном домашнем хозяйстве, как описано в данной инструкции по эксплуатации. Прибор тяжелый. Следует соблюдать осторожность при его перемещении.
- Не вынимайте и не прикасайтесь к предметам из морозильной камеры влажными/мокрыми руками, так как это может вызвать ссадины на коже или ожоги от мороза/мороза.
- Никогда не используйте основание, ящички, дверцы и т. д. в качестве опор.
- Замороженные продукты нельзя повторно замораживать после того, как они были разморожены.
- Не ешьте ледяное мороженое или кубики льда прямо из морозильной камеры, так как это может вызвать ожог рта и губ.
- Во избежание падения предметов, что может привести к травме или повреждению прибора, не перегружайте дверные полки и не кладите слишком много продуктов в ящички для фруктов.
- Продукты необходимо упаковать в пакеты, прежде чем класть их в холодильник. Жидкости следует хранить в бутылках или контейнерах с закрытыми крышками, чтобы избежать их разлива, поскольку конструкцию изделия сложно чистить.

## Информация о безопасности и предупреждения

- Чтобы измерять температуру и влажность вблизи прибора и улучшить его работу, установите датчик температуры и влажности снаружи корпуса прибора.

### **Осторожность! Уход и очистка**

- Перед обслуживанием выключите прибор и выньте вилку сетевого шнура из сетевой розетки.
- Не чистите прибор металлическими предметами, паровым очистителем, эфирными маслами, органическими растворителями или абразивными чистящими средствами.
- Не используйте острые предметы для удаления инея с прибора. Используйте пластиковый скребок.

# Информация о безопасности и предупреждения

## Установка важно

- При электрическом подключении придерживайтесь инструкции, приведенной в данном руководстве. Распакуйте прибор и проверьте, нет ли на нем повреждений.
- Не подключайте прибор, если он поврежден. О возможных повреждениях немедленно сообщите по месту покупки. В этом случае сохраните упаковку.
- Перед подключением прибора рекомендуется подождать не менее четырех часов, чтобы масло могло стечь обратно в компрессор.
- Вокруг прибора должна быть достаточная циркуляция воздуха, ее отсутствие приводит к перегреву. Для обеспечения достаточной вентиляции следуйте инструкциям по установке.
- По возможности задняя часть продукта не должна располагаться слишком близко к стене, чтобы избежать касания или захвата теплых частей (компрессора, конденсатора) и предотвращения риска возгорания, следуйте инструкциям, относящимся к установке.
- Прибор не должен располагаться близко к батареям или плитам.
- Убедитесь, что вилка сетевого шнура доступна после установки прибора.
- Полоса(ы) частот передачи и максимально допустимая мощность передачи в полосе(-ах) рабочих частот: 2400-2483,5МГц, меньше или равно 20дБм.
- Данное оборудование следует устанавливать и эксплуатировать на расстоянии не менее 20см между излучателем и вашим телом.

## Обслуживание

- Любые электрические работы, необходимые для обслуживания устройства, должны выполняться квалифицированным электриком или компетентным лицом.
- Этот продукт должен обслуживаться в авторизованном сервисном центре, и должны использоваться только оригинальные запасные части:
  1. Если на приборе нет инея.
  2. Если в приборе есть морозильная камера.



### Примечание

Дети в возрасте от 3 до 8 лет допускаются к загрузке и разгрузке холодильного оборудования. (этот пункт применим только к ЕС)

# Установка нового прибора

Перед первым использованием прибора вам следует ознакомиться со следующими советами.



## Вентиляция прибора

Чтобы повысить эффективность системы охлаждения и сэкономить энергию, необходимо обеспечить хорошую вентиляцию вокруг устройства для рассеивания тепла. По этой причине вокруг холодильника должно быть достаточно свободного пространства.

### Рекомендации:

Желательно, чтобы от задней стенки до стены оставалось не менее 50мм пространства, не менее 100мм от ее верха, не менее 50мм от боковой стенки до стены и свободное пространство спереди, позволяющее двери открываться на 165°. Смотрите на следующих схемах. Пожалуйста, ознакомьтесь со схемами ниже.

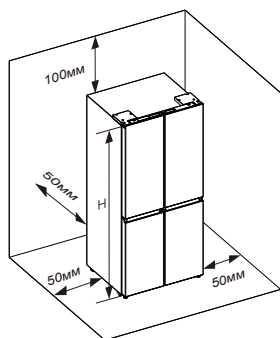

Соответствующая информация (мм)

W	D	H	W1	W2	W3	D1	D2
794	698	1785	790	827	1505	610	1043

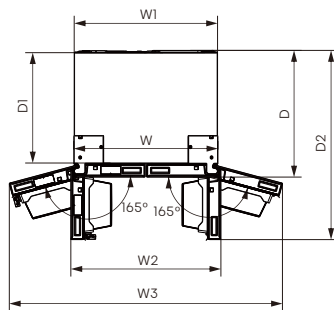

## Примечание

Данный прибор хорошо работает в климатическом классе от SN до T. Он может работать неправильно, если оставить его при температуре выше или ниже указанного диапазона в течение длительного времени.

Климатический класс	Температура окружающей среды
SN	+10°C до +32°C
N	+16°C до +32°C
ST	+16°C до +38°C
T	+16°C до +43°C

Во избежание повреждения от высокой влажности храните прибор в сухом месте. Держите прибор подальше от прямых солнечных лучей, дождя или мороза. Поставьте прибор вдали от источников тепла, таких как печи, огонь или обогреватели.

# Установка нового прибора

## Выравнивание прибора (при необходимости)

- Для достаточного выравнивания и циркуляции воздуха в нижней задней части прибора может потребоваться регулировка нижних ножек. Вы можете отрегулировать вручную или с помощью подходящего гаечного ключа.
- Чтобы дверцы могли самостоятельно закрываться, откиньте верхнюю часть назад примерно на 15мм, повернув регулируемые ножки.
- Всякий раз, когда вы захотите передвинуть прибор, не забудьте снова поднять ножки, чтобы прибор мог свободно катиться. При перемещении установите прибор на место.

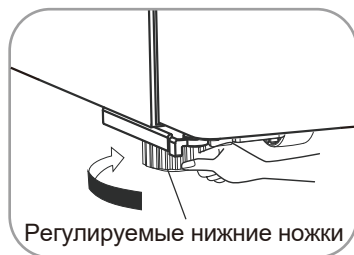

### **Внимание**

- Для правильной установки, холодильник должен быть установлен на ровной поверхности из твердого материала той же высоты, что и остальная часть пола. Эта поверхность должна быть достаточно прочной, чтобы выдержать полностью загруженный холодильник.
- Колеса не являются роликовыми, и их следует использовать только для перемещения вперед или назад. Перемещение холодильника вбок может повредить пол и колеса.
- После установки холодильника рекомендуется отрегулировать обе нижние ножки так, чтобы они касались пола.

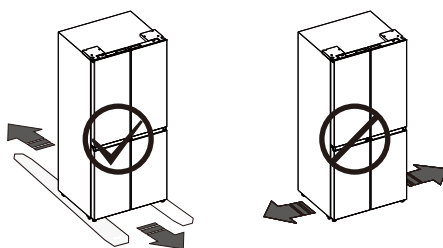
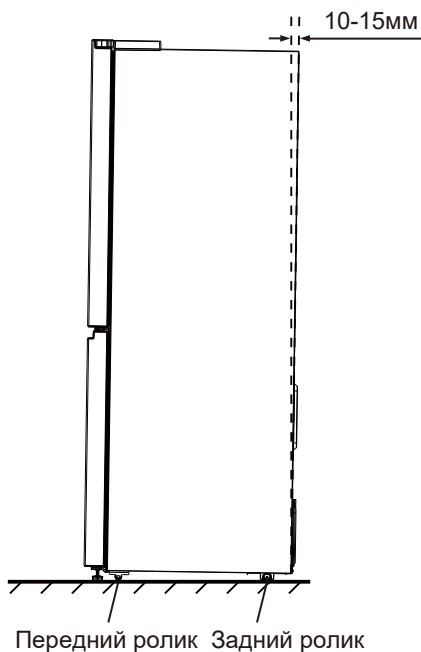



# Установка нового прибора

Если входная дверь вашего дома слишком узкая для прохода холодильника, снимите дверцы.



## Внимание

- Перед снятием дверей отключите питание.
- Перед началом работы снова подсоедините провод заземления.
- Несоблюдение этого требования может привести к смерти или поражению электрическим током.

Необходимые инструменты (Не входят в комплект):

	
Шестигранный ключ (5/32", 4мм)	Гаечный ключ (5/16", 8мм)
	
Крестовая отвертка	

## Снятие дверцы (при необходимости)

1. При закрытой дверце открутите 4 винта, удерживающих верхние крышки (1), с помощью отвертки Philips (+), а затем снимите верхнюю крышку.

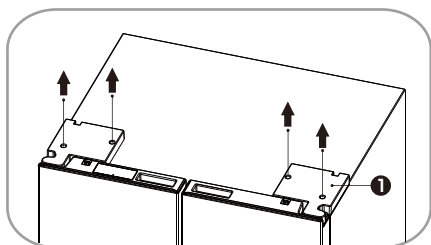

2. Выверните винты (2), закрепленные на верхних петлях с помощью гаечного ключа (5/16", 8мм), и винт заземления (3), прикрепленный к петле с помощью крестообразной отвертки (+). Снимите верхнюю левую и правую дверные петли (4).

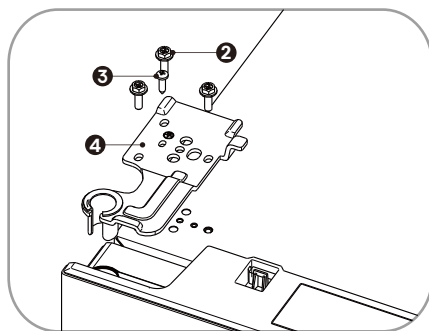

3. Используйте обе руки, чтобы открыть дверь более чем на 90°. Поднимите ее и снимите.

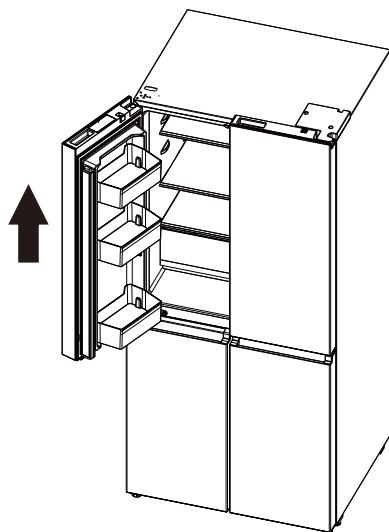

## Установка нового прибора

4. Выверните винты (5), закрепленные на средних петлях, с помощью шестигранного ключа (5/32", 4мм). Снимите средние левую и правую петли (6).

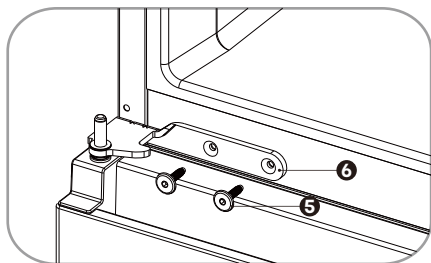

### Повторная установка дверей

Чтобы установить дверцы на место после того, как вы переместили прибор на прежнее место, соберите детали в обратном порядке.

# Описание прибора

## Внешний вид прибора



- |   |   |
|---|---|
| 01. Модуль Wi-Fi  | 10. Средний ящик морозильной камеры                                   |
| 02. Светодиодная подсветка верхней части холодильника       | 11. Нижний ящик морозильной камеры                                    |
| 03. Полки на дверцах холодильника                           | 12. Панель управления   |
| 04. Стеклопакеты  | 13. Светодиодная подсветка верхней части отделения с откидной крышкой |
| 05. Вертикальная перегородка                                | 14. Поддон трансформируемого отделения                                |
| 06. Крышка контейнера для фруктов и овощей                  | 15. Средний ящик трансформируемого отделения                          |
| 07. Контейнер для фруктов и овощей                          | 16. Нижняя вытяжка трансформируемого отделения                        |
| 08. Светодиодная подсветка верхней части морозильной камеры | 17. Регулировочная ножка  |
| 09. Поддон для морозильной камеры                           |   |



### Примечание

В связи с постоянным совершенствованием нашей продукции, ваш холодильник может немного отличаться от этого руководства по эксплуатации, но его функции и использование остаются прежними. Чтобы добиться максимальной энергоэффективности этого продукта, установите все полки и ящики в исходное положение, как показано на рисунке выше.

# Управление дисплеем

Используйте свой прибор в соответствии со следующими правилами управления, прибор имеет соответствующие функции и режимы, как показано на панелях дисплея на рисунках ниже.

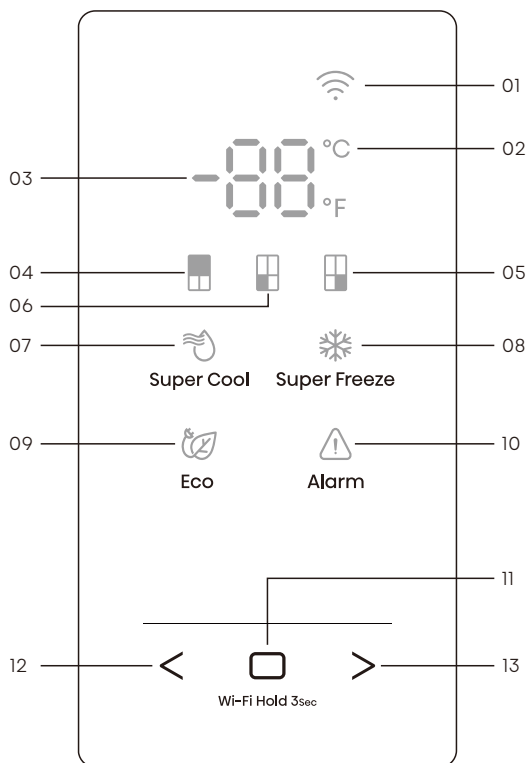

- |   |   |
|---|---|
| 01. Значок Wi-Fi                                  | 08. Значок Super Freeze                     |
| 02. Индикатор температуры по Цельсию и Фаренгейту | 09. Значок Эко                              |
| 03. Температурный режим                           | 10. Значок Будильник                        |
| 04. Значок холодильника                           | 11. Управление подтверждением               |
| 05. Значок Мой выбор свежих продуктов             | 12. Переключатель функций: Левый регулятор  |
| 06. Значок Морозильная камера                     | 13. Переключатель функций: Правый регулятор |
| 07. Значок Super Cool                             |   |

# Управление дисплеем



## Примечание

- После включения прибора все значки на панели дисплея будут гореть в течение 3 секунд со звуковым сигналом.
- Все значки погаснут при условии, что ни одна из кнопок не будет нажата, а все дверцы будут закрыты в течение одной минуты.
- Панель управления загорится, когда дверца будет открыта или вы нажмете любую кнопку.
- Установка холодильника на высокую температуру ускорит разложение продуктов. Для оптимальной сохранности продуктов мы рекомендуем при первом запуске холодильника установить температуру в холодильнике на 4°C (39°F), в морозильной камере - на -18°C (0°F), а в Мой выбор свежих продуктов - на -7°C (19°F).

### Осторожность!

- Температура означает только среднюю температуру всего холодильного шкафа. Температура внутри каждого отделения может отличаться от отображаемой на панели, в зависимости от количества хранимых продуктов и места расположения холодильника. Кроме того, фактическая температура в верхнем и нижнем отделениях будет отличаться.



### «Переключение градусов Цельсия и Фаренгейта»

1. Нажмите « < » или « > » до тех пор, пока показатель температуры по Цельсию/по Фаренгейту « °C » или « °F » не начнет мигать.
2. Нажмите Управление подтверждением « □ » первый раз, и « °C » или « °F » будет всегда включен. После этого каждый раз, когда вы нажимаете кнопку подтверждения « □ », температура будет переключаться между °C и °F, а в области температуры будет отображаться установленное значение температуры соответствующего устройства.



### «Регулятор температуры холодильника»

1. Нажимайте « < » или « > » несколько раз, пока значок холодильника « ■ » не начнет мигать.
2. Нажмите кнопку подтверждения « □ » в первый раз, и значок холодильника « ■ » будет гореть всегда. После этого несколько раз нажмите кнопку подтверждения « □ », чтобы переключиться с доступных настроек температуры от 8°C до 2°C, если вы установили тип температуры по Цельсию.

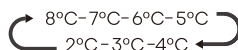

# Управление дисплеем



Если вы установили тип температуры по Фаренгейту, настройки температуры изменяются на от 46°F до 36°F.

46°F - 45°F - 44°F - 43°F - 42°F - 41°F  
36°F - 37°F - 38°F - 39°F - 40°F

**Примечание:** При каждом нажатии кнопки температура понижается на один градус.

## «Контроль температуры морозильной камеры»

1. Нажимайте « < » или « > » несколько раз, пока не начнет мигать значок морозильной камеры .

2. Нажмите кнопку подтверждения  в первый раз, и значок морозильной камеры  будет гореть всегда. После этого несколько раз нажмите кнопку подтверждения , чтобы переключиться с доступных настроек температуры от -14°C до -24°C, если вы установили тип температуры по Цельсию.

-14°C - -15°C - -16°C - -17°C - -18°C - -19°C  
-24°C - -23°C - -22°C - -21°C - -20°C



Если вы установили тип температуры по Фаренгейту, настройки температуры изменяются на от 7°F до -11°F.

7°F - 6°F - 5°F - . . .  
-11°F - -10°F - -9°F

**Примечание:** При каждом нажатии кнопки температура понижается на один градус.

## «Регулятор температуры Мои свежие продукты»

1. Нажимайте « < » или « > » несколько раз, пока не начнет мигать значок Мой выбор свежих продуктов .

2. Нажмите кнопку подтверждения  в первый раз, и значок Мой выбор свежих продуктов  будет гореть всегда. После этого несколько раз нажмите кнопку подтверждения , чтобы переключиться с доступных настроек температуры от 5°C до -18°C, если вы установили тип температуры по Цельсию.

5°C - 4°C - 3°C - 2°C - 1°C - . . .  
-18°C - -17°C - -16°C - -15°C - -14°C

Если вы установили тип температуры по Фаренгейту, настройки температуры изменяются на от 41°F до 0°F.

41°F - 40°F - 39°F - . . .  
0°F - 1°F - 2°F - 3°F



**Примечание:** При каждом нажатии кнопки температура понижается на один градус.



## «Super Cool»

Функция Super Cool помогает сохранять продукты, хранящиеся в холодильнике, при заданной температуре в периоды интенсивного использования, загрузки большого количества продуктов или временного повышения температуры в помещении. Функция Super Cool снижает температуру в холодильной камере до 2°C (36°F) для охлаждения продуктов.

1. Нажимайте « < » или « > » несколько раз, пока не начнет мигать значок Super Cool .

2. Нажмите кнопку подтверждения , чтобы включить или выключить функцию Super Cool. Когда функция Super Cool включена, загорается значок .

# Управление дисплеем

**3.** При установке температуры в холодильнике функция Super Cool отключится, и значение температуры вернется к предыдущему значению.

**Примечание:** Функция Super Cool автоматически отключится через 6 часов.



## «Super Freeze»

Функция Super Freeze помогает поддерживать заданную температуру продуктов, хранящихся в морозильной камере, в периоды интенсивного использования, при большой загрузке продуктов или при временном повышении температуры в помещении. Функция Super Freeze снижает температуру в морозильном отделении до  $-24^{\circ}\text{C}$  ( $-11^{\circ}\text{F}$ ), чтобы ускорить замораживание продуктов.

**1.** Нажимайте « < » или « > » несколько раз, пока не начнет мигать значок Super Freeze « ❄ ».

**2.** Нажмите кнопку подтверждения «  », чтобы включить или выключить функцию Super Freeze. При включении функции Super Freeze загорается значок « ❄ ».

**3.** При установке температуры в морозильной камере функция Super Freeze отключается, а настройка температуры возвращается к предыдущей настройке.

**Примечание:** Функция Super Freeze автоматически выключится через 52 часа.



## Осторожность

При выборе функции Super Freeze убедитесь, что в морозильном отсеке нет напитков в бутылках или банках (в особенности газированных). Бутылки и банки могут взорваться.



## «Эко»

Функция Эко позволяет холодильнику работать в режиме энергосбережения, что полезно для снижения энергопотребления в ваше отсутствие.

**1.** Нажимайте « < » или « > » несколько раз, пока не начнет мигать значок Eco «  ».

**2.** Нажмите кнопку подтверждения «  », чтобы включить или выключить функцию Эко. Когда функция Эко включена, загорается значок «  ».

**3.** При установке температуры в холодильнике или морозильной камере функция Эко отключится, и настройка температуры вернется к предыдущей настройке.





**Примечание:** Когда функция Эко включена, температура холодильника автоматически переключается на  $6^{\circ}\text{C}$  ( $43^{\circ}\text{F}$ ), а температура морозильной камеры автоматически переключается на  $-17^{\circ}\text{C}$  ( $1^{\circ}\text{F}$ ).

# Управление дисплеем





## «Сигнал тревоги открытой двери»

Если дверь открыта более 2 минут, на панели управления отобразится «dr», значок «» будет мигать, а звуковой сигнал будет звучать 3 раза в минуту в течение 8 минут.

При одновременном нажатии и удерживании кнопок «» и «» в течение трех секунд во время дверной сигнализации загорится значок «» и жужжание прекратится. При закрытии дверцы значок «» погаснет, а жужжание прекратится.

## «Демонстрационный режим»

Демонстрационный режим предназначен для демонстрации в магазине и предотвращает образование холодного воздуха в холодильнике. В режиме охлаждения может показаться, что холодильник работает, но не вырабатывает холодный воздух.

Если вы войдете в демонстрационный режим, в области температуры отобразится «F». Чтобы отключить демонстрационный режим, нажмите и удерживайте кнопки «» и «» одновременно в течение 5 секунд, после чего раздастся продолжительный звуковой сигнал.

**Примечание:** Демонстрационный режим остается включенным, даже если холодильник выключен. Если потребитель переходит в режим непреднамеренного включения, вам следует как можно скорее выйти из него, поскольку в этом режиме холодильник не будет охлаждаться, что приведет к порче продуктов.



# Подключение холодильника к Wi-Fi

## Приложение ConnectLife

ConnectLife — это приложение для умного дома, которое позволяет вам общаться со своими интеллектуальными приборами с помощью смартфона или планшета.

### Установка

1. Откройте Apple App Store (iOS) или Google Play Store (Android) на своем смартфоне.
2. Найдите приложение «ConnectLife». Вы увидите приложение со следующим значком:



3. Загрузите и установите приложение ConnectLife, предоставленное ConnectLife, LLC.

Кроме того, вы можете отсканировать следующий QR-код на своем смартфоне или планшете, чтобы найти приложение ConnectLife:



### Примечание:

- Расстояние между вашим устройством и маршрутизатором Wi-Fi может повлиять на производительность. Если они расположены слишком далеко друг от друга, сопряжение вашего устройства может не состояться или занять больше времени.



- Устройство поддерживает только сети Wi-Fi 2,4ГГц. SSID сети Wi-Fi должен быть виден.
- Окружающая беспроводная среда (другие подключенные устройства) может повлиять на производительность вашей сети.
- Соединение Wi-Fi вашего устройства может прерываться из-за внешних факторов, таких как среда вашей домашней сети или поставщик услуг Интернета.

## Подключение вашего холодильника

После установки приложения ConnectLife войдите в систему или создайте учетную запись и выполните следующие действия:

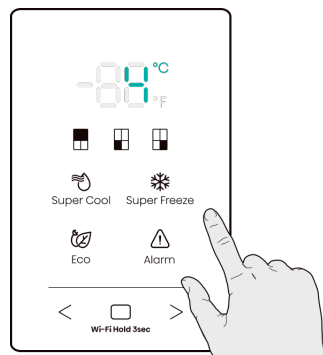
1. Нажмите любую кнопку на панели управления прибора для активации. Вы поймете, что все готово, когда загорится панель управления.



2. Нажмите и удерживайте кнопку «» в течение 3 секунд, пока не услышите звуковой сигнал и не увидите мигание индикатора «».

# Подключение холодильника к Wi-Fi

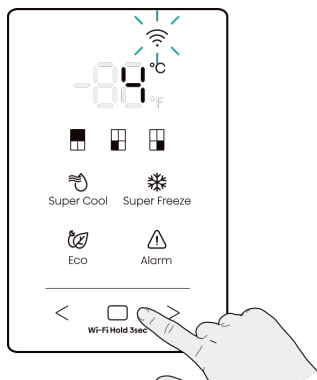

- После сброса прибор автоматически перейдет в режим сопряжения.
- Постоянно горящий индикатор Wi-Fi означает, что прибор успешно подключен к домашней сети.

**3.** Убедитесь, что на вашем телефоне включен Bluetooth, и откройте приложение ConnectLife. Найдите всплывающее окно, указывающее, что найдено новое устройство. Нажмите кнопку во всплывающем окне и следуйте инструкциям, чтобы продолжить.

**4.** Если всплывающее окно не появляется, нажмите кнопку «Добавить устройство» или «+» в приложении.

**5.** Найдите «Холодильник» в списке устройств и выберите его.

**6.** Следуйте инструкциям в приложении, чтобы подключить холодильник. После завершения настройки ваш холодильник появится на главном экране.

## Примечание:

- Прибор будет оставаться в режиме сопряжения не более 5 минут.
- Чтобы восстановить заводские настройки сети, нажмите и удерживайте кнопку «» в течение 6 секунд. После перезагрузки прибора вы услышите два звуковых сигнала.

# Использование вашего прибора

В этом разделе рассказывается, как использовать большинство полезных функций. Мы рекомендуем вам внимательно прочитать их перед использованием прибора.

## Дверная полка

- Подходит для хранения жидких консервов, напитков в бутылках, упакованных продуктов питания и т.д. Не размещайте на стеллажах слишком много тяжелых предметов.

## Полка в холодильном отделении

- В холодильном отделении есть полки, которые можно вынимать для чистки.



## Контейнер в холодильном отделении

- Контейнер подходит для хранения овощей, фруктов и т.д.
- Во-первых, выровняйте контейнер, во-вторых, приподнимите его, после чего вы сможете вынуть контейнер.
- Следуя обратной последовательности, вы сможете правильно расположить контейнер.

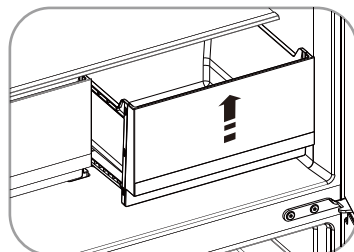
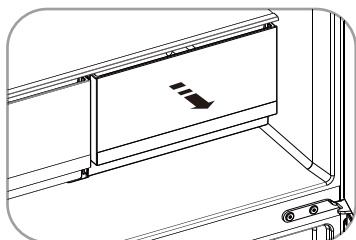

## Выдвижной ящик в морозильной камере/отделении с откидной крышкой

- Морозильное отделение подходит для хранения продуктов, которые необходимо заморозить, таких как мясо, лед.
- В морозильном отделении можно установить положительную или отрицательную температуру в зависимости от ваших потребностей в хранении различных продуктов.
- Процедура извлечения выдвижных ящиков такая же, как и для холодильника.



## Осторожность

Никогда не закрывайте дверцу, пока выдвижные ящики и установочный кронштейн выдвинуты. Это может привести к повреждению устройства. Следите за тем, чтобы бутылки с напитками не оставались в морозильной камере дольше необходимого, так как замерзающая жидкость может привести к разбиванию бутылки.

# Очистка и уход

- Из соображений гигиены прибор (включая внешние и внутренние аксессуары) необходимо регулярно (не реже одного раза в два месяца) чистить.



## Внимание

- Во время чистки прибор нельзя подключать к электросети.
- Опасность поражения электрическим током! Перед очисткой выключите прибор и выньте вилку из розетки.

## Внешняя уборка

Чтобы сохранить хороший внешний вид прибора, необходимо регулярно его чистить.

- Протрите цифровую панель и дисплей чистой мягкой тканью.
- Распылите воду на салфетку вместо того, чтобы распылять ее непосредственно на поверхность прибора. Это помогает обеспечить равномерное распределение влаги по поверхности.
- Очистите дверцы, ручки и поверхности корпуса мягким моющим средством, а затем вытрите насухо мягкой тканью.

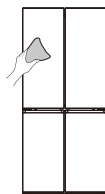

## Внимание

- Не используйте острые предметы, так как они могут поцарапать поверхность.
- Не используйте для очистки разбавитель, моющее средство для автомобилей, хлор, эфирное масло, абразивные чистящие средства или органические растворители, такие как бензол. Они могут повредить поверхность прибора и стать причиной возгорания.

## Уборка салона

- Вы должны регулярно чистить внутреннюю часть прибора. Холодильник легче мыть при небольших запасах пищи. Для более тщательной очистки можно снять выдвижные ящики и полки.
- Протрите внутреннюю поверхность морозильной камеры слабым раствором бикарбоната соды, а затем промойте теплой водой, используя отжатую губку или ткань. Полностью вытрите насухо перед установкой полок и корзин.
- Тщательно высушите все поверхности и съёмные детали, прежде чем устанавливать их на место.

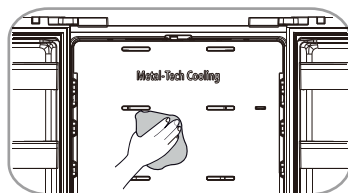

# Очистка и уход

- Хотя этот прибор размораживается автоматически, на внутренних стенках морозильного отсека может образоваться слой инея, если дверь морозильного отсека часто открывают или держат открытой слишком долго.
- При слишком толстом слое инея выберите время, когда морозильная камера почти пуста, и действуйте следующим образом:
  1. Уберите имеющиеся корзины для продуктов и принадлежностей, отключите прибор от сети и оставьте дверцы открытыми. Тщательно проветрите помещение, чтобы ускорить процесс.
  2. В конце разморозки очистите морозильную камеру, как описано выше.



## Внимание

- Не используйте острые предметы для удаления инея из морозильной камеры.
- Только после полного высыхания внутренних частей прибор можно снова включить и снова включить в розетку.

## Чистка уплотнителей дверей

- Следите за чистотой дверных уплотнителей. Липкая еда и напитки могут привести к тому, что пломбы прилипнут к корпусу и порвутся, когда вы откроете дверцу. Промойте уплотнения мягким моющим средством и тёплой водой. Тщательно промойте и высушите его после очистки.

## Замена светодиодной лампы

- Чтобы заменить светодиодную лампу, можно выполнить следующие шаги:
  1. Отключите устройство от сети.
  2. Возьмите тонкое лезвие, вставьте его в зазор на обоих концах абажура и наклоните один конец абажура.
  3. Переместите положение вставки лезвия на другой конец и наклоняйте абажур секцию за секцией, пока абажур не отсоединится.
  4. Надавите на эластичную защелку осветительной коробки отверткой с тонким лезвием и потяните за один конец эластичной защелки светодиодной лампы до тех пор, пока светодиодная лампа не отсоединится, а затем выньте соединительную клемму светодиодной лампы.
  5. Замените светодиодную лампу, правильно установите ее и абажур на место.

## Примечание:

- Этот продукт содержит источник света класса энергоэффективности G.



## Внимание

- Светодиодный индикатор должен быть заменен профессионалом. Если светодиодный индикатор поврежден, обратитесь за помощью в службу поддержки клиентов.

# Полезные советы и подсказки

## Советы по энергосбережению

Мы рекомендуем вам следовать советам по экономии энергии.

- Старайтесь не оставлять дверцу открытой в течение длительного времени в целях экономии энергии.
- Убедитесь, что прибор находится вдали от любых источников тепла (прямой солнечный свет, электрическая духовка или плита и т. д.)
- Не устанавливайте температуру ниже необходимой.
- Не храните в приборе теплую пищу или испаряющуюся жидкость. Поместите прибор в хорошо проветриваемом, сухом помещении. См. главу Установка нового прибора.
- В описании схемы прибора показано правильное сочетание выдвижных ящиков, сушилки для овощей и полок, не меняйте комбинацию, поскольку это наиболее энергоэффективная конфигурация.

## Советы по охлаждению свежих продуктов

- Не кладите горячие продукты непосредственно в холодильник или морозильник, внутренняя температура повысится, в результате чего компрессору придется работать с большей нагрузкой и он будет потреблять больше энергии.
- Накрывайте или заворачивайте продукты, особенно если они имеют сильный запах.
- Размещайте продукты надлежащим образом, чтобы вокруг них свободно циркулировал воздух.

## Рекомендации по охлаждению замороженных продуктов

- Убедитесь, что замороженные продукты правильно хранятся у продавца продуктов питания.
- После разморозки продукты быстро портятся, и их нельзя замораживать повторно.
- Не превышайте срок хранения, указанный производителем пищевых продуктов.

## Советы по охлаждению

- Мясо (Все виды) Заверните в пищевую пленку: заверните и положите на стеклянную полку над ящиком для овощей. Всегда соблюдайте сроки хранения продуктов и используйте их в сроки, рекомендованные производителями.
  - Приготовленные продукты, холодные блюда и др.: Они должны быть накрыты и могут быть размещены на любой полке.
  - Фрукты и овощи: Их следует хранить в специальном выдвижном ящике.
  - Масло и сыр: Должны быть завернуты в воздухонепроницаемую фольгу или полиэтиленовую пленку.
  - Молочные бутылки: Должны быть накрыты крышкой и храниться в дверных стеллажах.
- ## Советы по заморозке
- При первом включении или после периода простоя дайте прибору поработать не менее 2 часов на более высоких настройках, прежде чем помещать продукты в отделение.

## Полезные советы и подсказки

- Готовьте продукты небольшими порциями, чтобы их можно было быстро и полностью заморозить, а затем разморозить только необходимое количество.
- Заверните продукты в пищевую пленку или алюминиевую фольгу, которые герметичны.
- Не допускайте соприкосновения свежих, размороженных продуктов с уже замороженными, чтобы избежать преждевременного размораживания.
- Рекомендуется маркировать и датировать каждую замороженную упаковку, чтобы отслеживать время хранения.

### Выключение прибора

Если прибор необходимо выключить на длительное время, необходимо предпринять следующие шаги, чтобы предотвратить попадание плесени на прибор.

1. Уберите всю еду.
2. Выньте вилку шнура питания из розетки.
3. Тщательно очистите и высушите внутреннюю часть.
4. Убедитесь, что все дверцы слегка приоткрыты, чтобы обеспечить циркуляцию воздуха.

# Устранение неисправностей

Если у вас возникла проблема с вашим прибором или вы обеспокоены тем, что прибор работает неправильно, вы можете выполнить несколько простых проверок, прежде чем обращаться в сервисную службу, см. ниже. Вы можете выполнить несколько простых проверок в соответствии с этим разделом, прежде чем обращаться в сервисную службу.



## Внимание

1. Не пытайтесь ремонтировать прибор самостоятельно. Если проблема не устранена после выполнения указанных ниже проверок, обратитесь к квалифицированному электрику, авторизованному специалисту по обслуживанию или в магазин, в котором вы приобрели изделие.
2. Ниже приведено предупреждение об опасности для детей.



## Опасно

Риск зажатия ребенка. Прежде чем выбрасывать свой старый холодильник или морозильную камеру:

- Снимите двери.
- Оставьте полки на месте, чтобы детям было трудно забраться внутрь.

Проблема	Возможная причина и решение
Прибор работает неправильно	Проверьте, правильно ли шнур питания вставлен в розетку.
	Проверьте предохранитель или цепь источника питания, при необходимости замените.
	Это нормально, что морозильная камера не работает во время цикла размораживания или в течение короткого времени после включения прибора для защиты компрессора.
Неприятный запах из отсеков	Внутреннюю часть нужно почистить.
	Некоторые продукты питания, контейнеры или упаковка вызывают запахи.



# Устранение неисправностей

Проблема	Возможная причина и решение
Шум от прибора	<p>Такие звуки возможны:</p> <ul style="list-style-type: none"><li>• Шум при работе компрессора.</li><li>• Звук движения воздуха, идущий от двигателя малого вентилятора в морозильном отсеке или других отсеках.</li><li>• Булькающий звук, похожий на кипение воды.</li><li>• Хлопающий шум во время автоматической разморозки.</li><li>• Щелчки перед запуском компрессора.</li><li>• Щелчок при наборе воды.</li><li>• Шум работающего двигателя при наборе льда.</li></ul> <p>Другие необычные звуки возникают по причинам, указанным ниже, и вам может потребоваться проверка и принятие мер:</p> <ul style="list-style-type: none"><li>• Ящик установлен не ровно.</li><li>• Задняя часть прибора касается стены.</li><li>• Бутылки или контейнеры упали или катятся.</li></ul>
Двигатель работает непрерывно	<p>Это нормально часто слышать звук мотора, он должен работать дольше в следующих случаях:</p> <ul style="list-style-type: none"><li>• Установлена более низкая температура, чем необходимо.</li><li>• В приборе недавно хранилось большое количество теплой пищи.</li><li>• Температура снаружи прибора слишком высокая.</li><li>• Двери остаются открытыми слишком долго или слишком часто.</li><li>• После установки прибора или после его длительного выключения.</li></ul>
В салоне появляется слой инея	<p>Убедитесь, что вентиляционные отверстия не заблокированы пищевыми продуктами, и убедитесь, что продукты расположены внутри прибора так, чтобы обеспечить достаточную вентиляцию. Убедитесь, что дверца может быть полностью закрыта. Для удаления инея см. главу Очистка и уход.</p>
Температура внутри слишком высокая	<p>Возможно, вы оставляли дверцы открытыми на слишком длительное время или слишком часто;</p> <ul style="list-style-type: none"><li>• Или дверцы удерживаются открытыми из-за какого-либо препятствия;</li><li>• Или прибор расположен с недостаточным зазором по бокам, сзади и сверху.</li></ul>

# Устранение неисправностей

Проблема	Возможная причина и решение
Температура внутри слишком низкая	Увеличьте температуру, следуя указаниям главы «Управление дисплеем».
Двери не могут быть легко закрыты	Проверьте, не наклонена ли верхняя часть холодильника назад на 0,1"-0,2" (2,5-5мм), чтобы дверцы закрывались самостоятельно, или что-то внутри мешает дверям закрываться.
Вода капает на пол	<p>Поддон для воды (расположенный в задней нижней части корпуса) может быть неправильно выровнен, или сливной патрубок под верхней частью компрессорного отделения может быть неправильно расположен для направления воды в этот поддон, или патрубок для воды заблокирован, или водопровод не полностью вставлен в разъем.</p> <ul style="list-style-type: none"><li>• Возможно, вам придется отодвинуть холодильник от стены, чтобы проверить поддон, патрубок и разъем.</li><li>• Проверьте, не был ли выключен холодильник на длительное время, это может привести к тому, что лед в ведрке растает в воду и потечет на пол.</li></ul>
Свет не работает	<ul style="list-style-type: none"><li>• Возможно, светодиодная лампа повреждена. См. замена светодиодных ламп в разделе Очистка и уход.</li><li>• Система управления отключила освещение из-за того, что дверь оставалась открытой слишком долго. Закройте и снова откройте дверь, чтобы включить освещение.</li></ul>
Слышно, как в холодильнике булькает вода	<ul style="list-style-type: none"><li>• Это нормально. Пузырение происходит из-за циркулирующей в холодильнике охлаждающей жидкости.</li></ul>

# Устранение неисправностей

Проблема	Возможная причина и решение
Невозможно подключить устройство к сети Wi-Fi	<ul style="list-style-type: none"><li>• Правильно ли введен пароль для домашней сети Wi-Fi? Убедитесь, что пароль верен, и подключитесь снова.</li><li>• Частота домашнего маршрутизатора Wi-Fi составляет 2,4ГГц? Устройство поддерживает только радиочастоту 2,4ГГц. Настройте выделенный SSID Wi-Fi 2,4ГГц и подключите к нему прибор.</li><li>• Маршрутизатор и устройство расположены далеко друг от друга, что приводит к плохой работе сети? Сигнал может быть слабым, и вы можете столкнуться с проблемами при настройке соединения. Подумайте о том, чтобы переместить маршрутизатор ближе к прибору или приобрести расширитель диапазона Wi-Fi и установить его.</li></ul>

# Утилизация прибора

Запрещается утилизировать этот прибор вместе с бытовыми отходами.

## Упаковочные материалы

Упаковочные материалы с символом вторичной переработки подлежат вторичной переработке. Выбросьте упаковку в подходящий контейнер для сбора отходов для ее переработки.

## Перед утилизацией прибора

1. Выньте вилку из сетевой розетки.
2. Отрежьте шнур питания и выбросьте сетевую вилку.



### Внимание

Холодильники содержат хладагент и газы в изоляции.

Хладагент и газы должны утилизироваться профессионально, так как они могут вызвать травмы глаз или воспламенение. Перед надлежащей утилизацией убедитесь, что трубы контура хладагента не повреждены.

Правильная утилизация этого продукта	
	<p>Эта маркировка означает, что данное изделие не предназначено для утилизации вместе с другими бытовыми отходами на территории ЕС. Чтобы предотвратить возможный вред окружающей среде или здоровью людей от неконтролируемой утилизации отходов, ответственно утилизируйте его, чтобы способствовать повторному использованию материальных ресурсов. Чтобы вернуть использованное устройство, воспользуйтесь системами возврата и сбора отходов или обратитесь к продавцу, у которого было приобретено изделие. Они могут сдать этот продукт на экологически безопасную переработку.</p>

## Рекомендации по использованию прибора

Во избежание загрязнения пищевых продуктов соблюдайте следующие инструкции.

- Открытие дверцы на длительное время может привести к значительному повышению температуры в камерах прибора.
- Регулярно очищайте поверхности, которые могут соприкасаться с пищевыми продуктами, и доступные дренажные системы.
- Храните сырое мясо и рыбу в подходящих контейнерах в холодильнике, чтобы они не соприкасались с другими продуктами и не капали на них.
- Двухзвездочные отсеки для замороженных продуктов подходят для хранения предварительно замороженных продуктов, хранения или приготовления мороженого и приготовления кубиков льда.
- Одно-, двух- и трехзвездочные камеры не подходят для замораживания свежих продуктов.

Порядок	Тип отсеков	Целевая температура хранения. [°C]	Соответствующее питание
1	Холодильник	+2~+8	Яйца, приготовленная пища, упакованная пища, фрукты и овощи, молочные продукты, пирожные, напитки и другие продукты не подходят для замораживания.
2	(***)*- Морозильник	≤-18	Морепродукты (рыба, креветки, моллюски), пресноводные аквапродукты и мясные продукты (рекомендуется на 3 месяца, чем дольше срок хранения, тем хуже вкусовые и питательные свойства), пригодные для замороженных свежих продуктов.
3	***-Морозильник	≤-18	Морепродукты (рыба, креветки, моллюски), пресноводные водные продукты и мясные продукты (рекомендуется 3 месяца, чем дольше срок хранения, тем хуже вкус и питательная ценность), не подходят для замороженных свежих продуктов.
4	Вино	+5~+20	Красное вино, белое вино, игристое вино и т. д.

# Рекомендации по использованию прибора

Порядок	Тип отсеков	Целевая температура хранения. [°C]	Соответствующее питание
5	**-Морозильник	≤-12	Морепродукты (рыба, креветки, моллюски), пресноводные водные продукты и мясные продукты (рекомендуется 2 месяца, чем дольше срок хранения, тем хуже вкус и питательная ценность), не подходят для замороженных свежих продуктов.
6	*-Морозильник	≤-6	Морепродукты (рыба, креветки, моллюски), пресноводные водные продукты и мясные продукты (рекомендуется на 1 месяц, чем дольше срок хранения, тем хуже вкус и питательная ценность), не подходят для замороженных свежих продуктов.
7	0-звезд	-6~0	Свежая свинина, говядина, рыба, курица, некоторые фасованные полуфабрикаты и др. (рекомендовано употребить в тот же день, желательно не позже, чем через 3 дня). Частично упакованные/завёрнутые обработанные продукты (продукты, непригодные для заморозки).
8	Охлаждение	-2~+3	Свежая/замороженная свинина, говядина, курица, пресноводные продукты из водной среды и т. д. (7 дней при температуре ниже 0°C и выше 0°C рекомендуется к употреблению в течение этого дня, желательно не более 2 дней). Морепродукты (менее 0°C в течение 15 дней, не рекомендуется хранить при температуре выше 0°C).
9	Свежие продукты	0~+4	Свежая свинина, говядина, рыба, курица, приготовленная пища и т. д. (рекомендуется употреблять в течение одного дня, желательно не более 3-х дней).

# Рекомендации по использованию прибора



## Примечание

пожалуйста, храните разные продукты в соответствии с отсеками или целевой температурой хранения купленных вами продуктов.

- Если холодильный прибор долгое время остается пустым, выключите его, разморозьте, очистите, высушите и оставьте дверцу открытой во избежание образования плесени внутри прибора.



## Внимание

Продукты должны быть упакованы в пакеты перед помещением в холодильник, а жидкости должны быть упакованы в бутылки или контейнеры с крышками, чтобы избежать проблемы, связанной с тем, что конструкцию продукта нелегко чистить.

## Технические характеристики

модель	RQ5P470SEI1 / RQ5P470SAF1 / RQ5P470SAI1
Номинальное напряжение/частота, В/Гц	220~240/50
Номинальный ток, А	1,5
Класс защиты от поражения электрическим током	I
Хладагент и его масса, гр	R600a, 50гр
Изоляция	Циклопентан
Вес нетто, кг	90
Ширина/ Глубина/ Высота, мм	794*698*1785
Объем брутто общий, л	530
Полезный объем, л	456
Класс энергоэффективности	A+
Уровень энергопотребления в год, кВт/год	389
Климатический класс	SN,N,ST,T
Замораживающая способность за сутки, кг/сут	12
Максимальный уровень шума,дБ	38
Максимальное время сохранения замораживающей способности при сбое в электропитании, ч	12

Торговая марка	Hisense
Тип продукции	Холодильник-морозильник
Изготовитель	Gorenje gospodinjski aparati, d.o.o. (Gorenje, d.o.o.) - Partizanska Cesta 12, 3320
Импортер	ООО «Горенье БТ», Россия, 119180, г. Москва, Якиманская набережная д.4, стр. 1, эт.3, пом. I, ком. 55.
Срок службы	7 лет
Сервисное обслуживание	Обслуживанием бытовой техники занимаются авторизованные сервисные центры. Список сервисных центров можно найти на сайте <a href="http://ru.hisense.com">ru.hisense.com</a> и по запросу в информационный центр по телефону 8 800 510 99 99 (звонок по России бесплатный)



Сделано в Китае



# Hisense

life reimagined

## ПАЙДАЛАНУ ЖӨНІНДЕГІ НҰСҚАУЛЫҚ

Осы жабдықты пайдалануды бастау алдында осы Нұсқаулықты мұқият оқып шығыңыз және кейін қолдану үшін оны сақтап қойыңыз.

**RQ5P470SE11**  
**RQ5P470SAF1**  
**RQ5P470SAI1**

**KZ**

**Қазақстан**

# Мазмұны

**Hisense таңдағаныңыз үшін рахмет. Жаңа тоңазытқышты пайдалану сіздің жаныңызға жайлылық сыйлайтынына сенімдіміз. Бірақ, аспапты қолдануға бастамас бұрын, біз сізге өнімді қолдану туралы мәліметтерді толық оқуға санамыз. Мына мануалды келесі пайдалануды қалайтының ескертпеңіз.**

Қауіпсіздік және ескерту ақпараты.....	01
Жаңа құрылғыңызды орнату.....	13
Құрылғы сипаттамасы.....	17
Көрсету басқармасы.....	18
Тоңазытқышты Wi-Fi желісіне қосу.....	23
Құрылғыны қолдану.....	25
Тазалық және қажетті қамтамасыз ету.....	26
Пайдалы кеңестер.....	28
Проблема шешу.....	30
Құрылғының қалыптырағы.....	34
Құрылғыны пайдалану бойынша ұсыныстар.....	35

## Қауіпсіздік және ескерту ақпараты

Өз қауіпсіздігіңіз бен құрылғыны дұрыс пайдалануыңыз үшін құрылғыны орнатып, алғашқы рет пайдаланар алдында осы пайдаланушы нұсқаулығын, соның ішінде оның кеңестері мен ескертулерін мұқият оқып шығыңыз. Қажетсіз қателер мен жазатайым оқиғаларды болдырмау үшін құрылғыны пайдаланатын адамдардың барлығы оның жұмысы мен қауіпсіздік мүмкіндіктерімен жақсы таныс болуы маңызды. Осы нұсқауларды сақтап қойып, құрылғыны жылжытқанда немесе сатсаңыз, нұсқаулықтың құрылғымен бірге болуын қамтамасыз етіңіз, осылайша оны бүкіл қызмет ету мерзімі бойы пайдаланатын әрбір адам оны пайдалану ережелері мен қауіпсіздік туралы ескертпелерінен тиісінше хабардар болады. Адам өмірі мен мүліктің қауіпсіздігі үшін осы пайдаланушы нұсқауларындағы сақтық шараларын сақтаңыз, өйткені өндіруші талаптарды сақтамау нәтижесінде орын алған зақымдарға жауапты болмайды.



### Балалар мен басқа осал адамдар үшін қауіпсіздік

#### **EN стандартына сәйкес**

Бұл құрылғы 8 жасқа жеткізілген балалар мен физикалық, сенсорлық немесе даму және білім туралы тәжірибесі кем болған немесе теңіздік адамдардың пайдалануына болады, егер олардың қауіпсіздік жайында назар аудару немесе оларға қауіптіліктер жайында нұсқаулы болуы немесе тәрбиелеуші немесе басқа қамтамасыз етуші басқа адамдар тапсырма алған болса. Балалар құрылғымен ойнамауы керек. Тазалық және пайдаланушының сақталуы балалардың еріксіз болуы немесе сақталған жоқ.



## Балалар мен басқа осал адамдар үшін қауіпсіздік

### IEC стандартына сәйкес

Бұл құрылғы, физикалық, сенсорлық немесе менталитетті кемшіліктері бар персоналарды (бала-балаларды да қосқанда) пайдалану үшін айналмайды, әрі олардың білімі мен тәжірибесі, туралы надандық келгендігі мен білмесе, айналмалы біреуі қолдану туралы надандықты көрсеткен немесе оған бағытталған көзетім берген біреу арқылы берілген күту немесе оқыту бойынша. Балалар құрылғымен ойнауын емдеуге назар аудару маңызды. Барлық қаптамаларды балалардың қолы жетпейтін жерде ұстаңыз, олар тұншығу қаупін тудырады.

Құрылғыны тастайтын болсаңыз, ойнап жүрген балалардың электр тогының соғуына немесе оның ішінде жабылып қалуына жол бермеу үшін ашаны розеткадан суырып, қосылым кабелін қиып тастап (құралға мүмкіндігінше жақын жерден), есікті алып тастаңыз.

Егер есігінің магниттік тығыздағыштары бар бұл құрылғы есігінде немесе қақпағында серіппелі құлпы (ысырмасы) бар ескі құрылғыны ауыстыратын болса, ескі құрылғыны тастамас бұрын серіппелі құлыпты жарамсыз етіп тастаңыз. Бұл оның бала үшін өлім тұзағына айналуын болдырмайды.

# Қауіпсіздік және ескерту ақпараты



## Жалпы қауіпсіздік

### • ЕСКЕРТУ

Бұл құрылғы үй мен оның ұқсас қолданбаларында пайдалануға арналған 1. дүкендердегі, кеңселердегі және басқа да жұмыс орталарындағы қызметкерлерге арналған асханалар; 2. шаруа қожалықтары мен қонақ үйлердегі, мотельдердегі және басқа да тұрғын жай орталарындағы клиенттер тарапынан;

1. төсек және таңғы ас типті орталар;

2. мамандық және сатып алу қоспа түрдегі қолданушыларға арналған.

### • ЕСКЕРТУ

Бұл құрылғыда пысындықтық таңдамасы бар аэрозоль құтылары сияқты тұлғалықтық сынаптырылған заттарды сақтауға жасырынсыз.

### • ЕСКЕРТУ

Егер қуат сымы зақымдалған болса, қауіптің алдын алу үшін ол өндіруші, оның қызмет көрсету агенті немесе соған ұқсас біліктілігі бар тұлғалар тарапынан ауыстырылуы керек.

### • ЕСКЕРТУ

Құрылғының корпусындағы немесе кіріктірілген құрылымдағы желдеткіш саңылауларды кедергілерден аулақ ұстаңыз.



**Ескерту: Қауіптің мүмкіндігі/жанжалды материалдар**



### Жалпы қауіпсіздік

- **ЕСКЕРТУ**

Жібіту процесін жеделдету үшін өндіруші ұсынғаннан басқа механикалық құрылғыларды немесе басқа құралдарды пайдаланбаңыз.

- **ЕСКЕРТУ**

Салқындатқыш зат тізбегін зақымдамаңыз.

- **ЕСКЕРТУ**

Өндіруші ұсынған түрде болмаса, электр құрылғыларын құрылғының тағам сақтайтын бөлімдерінің ішінде пайдаланбаңыз.

- **ЕСКЕРТУ**

Салқындатқыш пен оқшаулағышты үрлейтін газ жанғыш болып табылады. Құрылғыны қоқысқа тастайтын кезде, оны тек рұқсат етілген қоқыс тастау орталығына апарып тастаңыз. Жалынға жақындатпаңыз.

- **ЕСКЕРТУ**

Шкафтарды орналастыруды жалақаша қалдырыңыз, сондықтан балалар оларды жігеріне түсіп қоймаған болады.

## Қауіпсіздік және ескерту ақпараты



### Жалпы қауіпсіздік

- **ЕСКЕРТУ**

Құрылғының артында көптеген портативті жеткізу жабаларын немесе портативті көзге келетін бағыттарды орналастыруға бас тартпаңыз.



### Жарықтандыру шамдарын ауыстыру

- **ЕСКЕРТУ**

Жарықтандыру шамдарын пайдаланушы ауыстырмауы керек! Егер жарықтандыру шамдары зақымдалған болса, көмек алу үшін тұтынушыларға қолдау көрсету қызметіне хабарласыңыз. Бұл ескерту тек жарықтандыру шамдары бар тоңазытқыштарға арналған.



### Хладагент

Құрылғының салқындатқыш тізбегінде салқындатқыш изобутен (R600a), қоршаған ортаға үйлесімділігі жоғары табиғи газ бар, соған қарамастан ол тұтанғыш болып табылады. Аппаратты тасымалдау және орнату кезінде, рефрижеранттық циркулдің құрылғыларының біреуінде зиян келмейін деп көз жеткізіңіз. Салқындатқыш агент (R600a) тұтанғыш болып табылады.



## Хладагент

### • ЕСКЕРТУ

Жағалау желісі мен ішкі жинауларда қуатын жасаушы, газдар бар. Жағалау желісі мен газдарды қуатын жасаушының шығуы көз алдында шеккен болуы керек. Дұрыс шығаруға алысаңыз, жағалау желісі түбі кесілмегендігін тексеріңіз.

### • ЕСКЕРТУ

Қауіптің мүмкіндігі/жанжалды материалдар Егер салқындатқыш тізбегі зақымдалған болса:

1. Ашық жалын мен тұтану көздерін болдырмаңыз.
2. Құрылғы орналасқан бөлмені жақсылап желдетіңіз.  
Техникалық спецификацияны өзгерту немесе бұл өнімді өзгерту опас жолыды. Егер сым зақымдалса, қысқа тұйықталуға, өртке және/немесе электр тогының соғуына әкелуі мүмкін.





### Электр қауіпсіздігі

1. Қуат сымын ұзартуға болмайды.
2. Қуат ашасының сынбағанына немесе зақымдалмағанына көз жеткізіңіз. Сынған немесе зақымдалған қуат ашасы қызып кетуге және өртке әкелуі мүмкін.
3. Құрылғының негізгі ашасына қол жеткізе алатыныңызға көз жеткізіңіз.
4. Негізгі кабельді тартпаңыз.
5. Егер қуат ашасын салатын розетка босаңқы болса, ашаны салмаңыз. Ток соғу немесе өрт шығу қаупі бар.
6. Құрылғыны ішкі жарықтандыру шамының қақпағынсыз жұмыс істетуге болмайды.
7. Тоңазытқыш тек 220~240В/50Гц бір фазалы айнымалы ток көзімен ғана қолданылады. Кернеу жоғарыда көрсетілген ауқымнан асып кететіндей пайдаланушы ауданындағы кернеудің ауытқуы үлкен болса, қауіпсіздік үшін тоңазытқышқа 350В-тан жоғары А.С. автоматты кернеу реттегішін қолданыңыз. Тоңазытқыш басқа электр құрылғыларымен бірге әдеттегі розетканың орнына арнайы розеткаға қосылуы керек. Оның ашасы жерлендірілген сымы бар розеткаға сәйкес келуі керек.

# Қауіпсіздік және ескерту ақпараты

## Күнделікті пайдалану

- Құрылғының ішінде тұтынғыш газдарды немесе сұйықтықтарды сақтамаңыз, олар жарылыс қаупін тудырады.
- Құрылғының ішінде ешбір электр құрылғысын (мысалы, электрлік балмұздақ жасағыштар, араластырғыштар, т.б.) жұмыс істетпеңіз.
- Розеткадан ажыратқан кезде әрқашан ашаны розеткадан тартып суырыңыз, кабельден тартпаңыз.
- Бұл құрылғының пластик бөліктерінің жанына ыстық заттар қоймаңыз.
- Бұл тоңазытқыш құрылғысы кіріктірілген құрылғы ретінде пайдалануға арналмаған.
- Тағам өнімдерін тікелей артқы қабырғадағы ауа шығатын тесікке қарсы қоймаңыз.
- Алдын ала қапталып мұздатылған тағамдарды мұздатылған тағам өндірушісінің нұсқауларына сәйкес сақтаңыз.
- Құрылғының қайталанатын ретінде қоюларына строго сақталуы керек. Сақтау бойынша тиісті нұсқауларды қараңыз.
- Газдалған немесе көпіршікті сусындарды мұздату бөлігіне қоймаңыз, себебі ыдысқа қысым түсіп, ыдыс жарылуы және нәтижесінде құрылғы зақымдалуы мүмкін.
- Мұздатылған тағам мұздатқыш бөлігінен алынғаннан кейін тікелей тұтынылса, үсіп қалуға әкелуі мүмкін.

## Қауіпсіздік және ескерту ақпараты

- Құрылғыны тікелей күн сәулесі түсетін жерге қоймаңыз. Жанып тұрған майшамдарды, шамдарды және басқа да ашық оты бар заттарды құрылғыны өртеп жібермеу үшін құрылғыдан алыс ұстаңыз.
- Құрылғы осы нұсқаулық кітапшасында көрсетілгендей кәдімгі үй шаруашылығында азық-түліктерді және/немесе сусындарды сақтауға арналған. Бұл құрылғы жуық. Оны жылжыту уақытында ерік көмегі керек.
- Қолыңыз ылғал/сулы болса, мұздатқыш бөліктен заттарды шығармаңыз немесе оларды ұстамаңыз, себебі бұл терінің сыдырылуына немесе үсіп/күйіп қалуға әкелуі мүмкін.
- Ешөашан құрылғы негізінің, тартпаларының, есіктерінің және тағы басқа бөліктерінің үстіне шығып тұрмаңыз немесе оларды тірек ретінде пайдаланбаңыз.
- Мұздатылған тағам өнімін жібігеннен кейін қайта мұздатуға болмайды.
- Жемісті мұз балмұздақтары мен мұз текшелерін тікелей мұздатқыштан алған күйде тұтынбаңыз, себебі бұл ауыздың немесе еріндердің үсік шалуына әкелуі мүмкін.
- Заттардың құлап, адамдарды жаралауын немесе құрылғыны зақымдауын болдырмау үшін есік сөрелерін шамадан тыс жүктемеңіз немесе көкөністер мен жемістерге арналған тартпа жәшікке тым көп тағам өнімдерін салмаңыз.
- Өнімдерді тоңазытқышқа орналастырмас бұрын қалталарға орау қажет. Өнімнің конструктивті құрылымын тазарту оңай болмағандықтан, сұйық заттардың төгіліп қалуын болдырмау үшін бөтелке немесе қақпағы бар ыдыстарда сақтаған жөн.

## Қауіпсіздік және ескерту ақпараты

- Құрылғының қасындағы температураны және ылғалдылықты анықтау үшін және оның жұмысын жақсарту үшін құрылғы жәшігінің сыртындағы температура мен ылғалдылық сезбегін орнатыңыз.

### **Назар аударыңыз! Күтім көрсету және тазалау**

- Техникалық қызмет көрсету алдында құрылғыны өшіріп, ашаны розеткадан ажыратыңыз.
- Құрылғыны металл заттармен, бу тазалағышпен, эфир майларымен, органикалық еріткіштермен немесе абразивті тазартқыштармен тазаламаңыз.
- Құрылғыдағы қырауларды жою үшін өткір заттар пайдаланбаңыз. Пластик қырғыш қолданыңыз.

# Қауіпсіздік және ескерту ақпараты

## Орнату маңызды

- Электр желісіне қосу үшін осы нұсқаулықтағы нұсқауларды мұқият орындаңыз. Құрылғыны қаптамасынан шығарып, оның зақымдалып-зақымдалмағанын тексеріңіз.
- Егер құрылғы қатесіз болмаса, оны қоспаңыз. Қандай да бір зақымдалу белгісін байқасаңыз, құрылғыны сатып алған жерге дереу хабарлаңыз. Бұл жағдайда қаптаманы сақтап қойыңыз.
- Компрессорда майдың кері ағып кетуіне мүмкіндік беретін аспапты қосу алдында кемінде төрт сағат күту керек.
- Құрылғының айналасында тиісінше ауа айналымы болуы керек, оның болмауы құрылғының қызып кетуіне әкеледі. Жеткілікті шамада желдетуге қол жеткізу үшін орнатуға қатысты нұсқауларды орындаңыз.
- Өрт қаупін болдырмау мақсатында жылы бөліктердің (компрессор, конденсатор) қабырғаға тиіп кетпеуі немесе тіреліп қалмауы үшін, мүмкіндігінше өнімнің артқы жағы қабырғаға тым жақын болмауы керек, орнатуға қатысты нұсқауларды орындаңыз.
- Құрылғыны радиаторларға немесе пештерге жақын орналастыруға болмайды.
- Құрылғыны орнатқаннан кейін қуат ашасының қолжетімді екеніне көз жеткізіңіз.
- Жіберу частотасы(лары) және операция диапазоны(лары)дағы максималды жіберу қуаты: 2400-2483,5МГц, 20дбм-ден аз немесе оған тең.
- Бұл құрылғыны радиатор мен сіздің тісіңіздің арасында кем де 20см мезгілде орнату және жұмыс істеуі керек.

# Қауіпсіздік және ескерту ақпараты

## Қызмет

- Құрылғыға қызмет көрсету үшін қажетті электромонтаждық жұмыстарды білікті электрик немесе құзыретті тұлға орындауы керек.
- Бұл өнімге қызмет көрсетуді тек уәкілетті қызмет көрсету орталығы орынауы керек және тек түпнұсқа қосалқы бөлшектерді пайдалану қажет:
  1. Егер құрылғы аязсыз болса.
  2. Егер құрылғыда мұздатқыш бөлігі болса.



### Есіткішік

3-8 жасқа дейінгі балалардың қуытып және аймағы құрылғыларын жүктеуіне рұқсат етіледі. (Бұл тармақ тек ЕО аймағына қатысты.)

# Жаңа құрылғыңызды орнату

Құрылғыны бірінші рет қолданар алдында келесі кеңестермен танысуыңыз керек.



## Аппараттың желілігі

Сығып қалу жүйесінің өндірістік байланысты маңыздылығын және энергияны сақтау үшін аппараттың жақпарағанында жақсы ауыстыру маңызды. Осы себепті тоңазытқыштың айналасында жеткілікті шамада бос орын болуы керек.

### Ұсыну:

Құрылғының арты мен қабырға арасында кемінде 50мм, жоғарғы жағында кемінде 100мм, бүйірі мен қабырға арасында кемінде 50мм, ал есік 165°-қа ашылуы үшін алдыңғы жағында жеткілікті бос орын болғаны жөн. Келесі схемаларды қараңыз. Төмендегі схемаларға жүгініңіз.

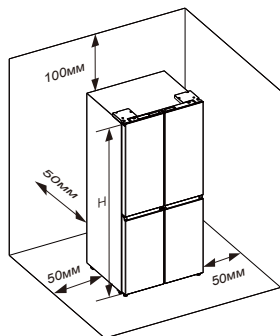

Тиісті ақпарат (мм)

W	D	H	W1	W2	W3	D1	D2
794	698	1785	790	827	1505	610	1043

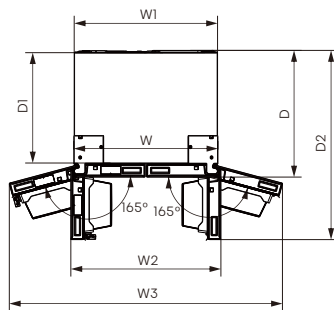

## Есіткішік

Бұл құрылғы SN мен T аралығындағы климаттық класта жақсы жұмыс істейді. Егер ол көрсетілген диапазоннан жоғары немесе төмен температурада ұзақ уақыт тұрған болса, ол дұрыс жұмыс істемеуі мүмкін.

Климат сыныбы	Қоршаған орта температурасы
SN	+10°C және +32°C аралығы
N	+16°C және +32°C аралығы
ST	+16°C және +38°C аралығы
T	+16°C және +43°C аралығы

Жоғары ылғалдылықтан зақымдануға жол бермес үшін құрылғыны құрғақ жерде сақтаңыз. Құрылғыны жасыл айналасқандықтан, шұлай, деуітін, желінің жеңілісінен сақтаңыз. Құрылғыны пештер, ашық пештер немесе алаушоқтар сияқты жылу көздерінен алыс жерге қойыңыз.

# Жаңа құрылғыңызды орнату

## Құрылғы түзулеу (қажет болған жағдайда)

- Құрылғы жақсылап түзулеу және төменгі артқы бөлігінде жеткілікті ауа айналымының болуын қамтамасыз ету үшін төменгі аяқтарды реттеу қажет болуы мүмкін. Оларды қолмен немесе сәйкес кілтпен реттеуге болады.
- Есіктері өздігінен жабылатындай етіп түзулеу үшін реттелетін аяқтарды бұрап, үстіңгі жағын шамамен 15мм артқа шалқайтыңыз.
- Құрылғыны жылжитқыңыз келгенде, оның аяқтары еркін айналуы үшін аяқтарды артқа бұрып қоюды ұмытпаңыз. Құрылғының орнын ауыстырғаннан кейін қайта реттеу.

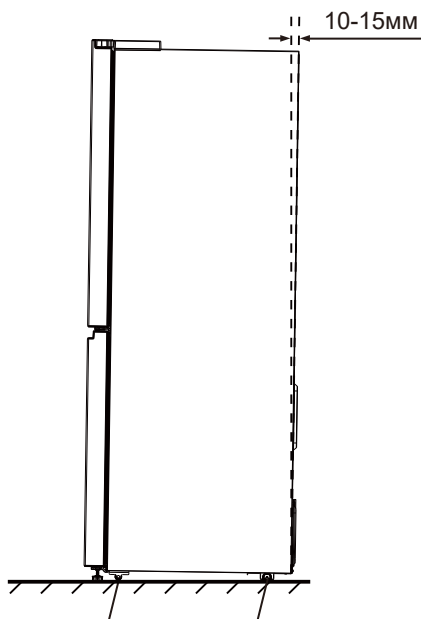

Алдыңғы дөңгелек Артқы дөңгелек

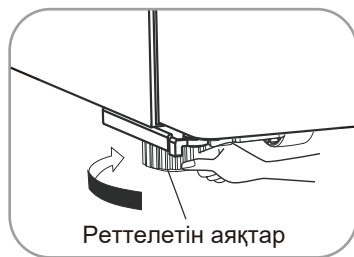

## ! Ескерту

- Бұл тоңазытқышты дұрыс орнату үшін оны еденінің барлық аймақтары бір деңгейдегі, қатты материалдан жасалған тегіс бетке қою керек. Орналастырылатын еден беті тоңазытқыш барынша толтырылған кезде де оны көтере алатындай мықты болуы керек.
- Роликтерді (бұрылмалы дөңгелектерді емес) тек алға немесе артқа жылжыту үшін пайдалану керек. Тоңазытқышты бір жағына жылжыту еден мен роликтерді зақымдауы мүмкін.
- Тоңазытқышты орнатқаннан кейін екі аяқты да еденге тиіп тұратындай етіп реттеу ұсынылады.

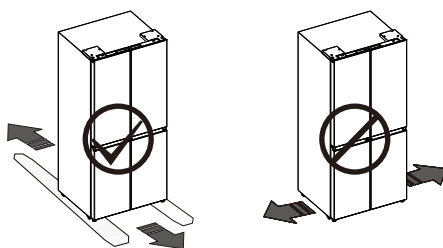



# Жаңа құрылғыңызды орнату



Егер үйге кіретін есіктің еніне тоңазытқыш сыймайтын болса, тоңазытқыштың есіктерін шешіп алыңыз.



## Ескерту

- Есіктерді шешіп алмас бұрын электр қуатын ажыратыңыз.
- Жұмыс алдында жерлендіргіш сымды қайта қосыңыз.
- Бұлай жасамау қателігі өлімге немесе электр тоғының соғуына алып келуі мүмкін.

Сізге қажет құралдар (Қамтамасыз етілмеген):

	
Апты қырлы кілт (5/32", 4мм)	Кілт (5/16", 8мм)
	
Филлипс бұрағыш	

## Есіктерді шешіп алу (қажет болған жағдайда)

1. Есік жабық болған кезде, жоғарғы қақпақтарды (1) ұстап тұратын 4 бұранданы ұшы төрт қырлы (+) бұрауышпен бұрап алып, жоғарғы қақпақты алыңыз.

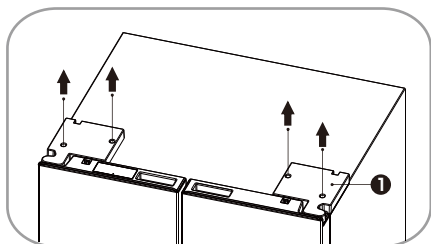

2. Жоғарғы топсаларға бекітілген бұрандаларды (2) кілтпен (5/16", 8мм) және ұшы төрт қырлы (+) бұрауышпен топсаға бекітілген жерге қосу бұрандасын (3) бұрап алыңыз. Есіктің жоғарғы сол және оң жақ топсаларын (4) алыңыз.

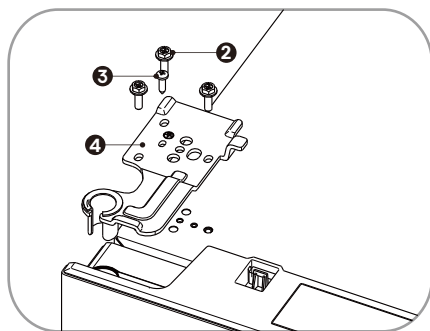

3. Есікті 90°-тан көбірек ашу үшін екі қолыңызды пайдаланыңыз. Оны көтеріп, шешіп алыңыз.

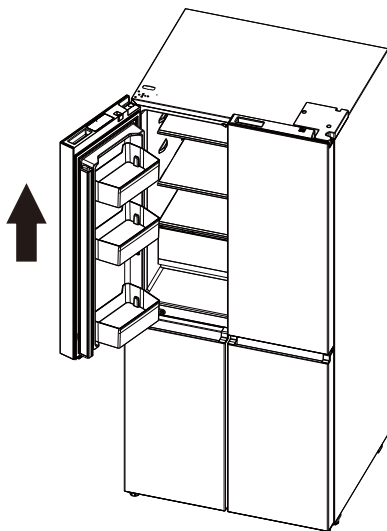

## Жаңа құрылғыңызды орнату

4. Ортаңғы топсаларға бекітілген бұрандаларды (5) алты қырлы болт кілтімен (5/32", 4мм) бұрап алыңыз. Ортаңғы сол және оң жақ топсаларды (6) алыңыз.

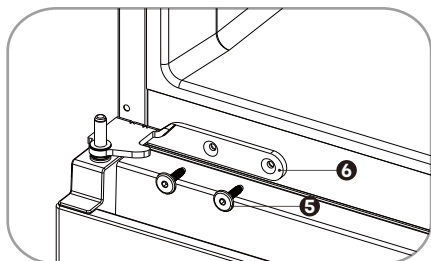

### Есіктерді қайта құрастыру

Құрылғыны орнына қойғаннан кейін есіктерді қайта бекіту үшін бөлшектерді кері ретпен жинаңыз.

# Құрылғы сипаттамасы

## Құрылғының көрінісі



- |   |  |
|---|--|
| 01. Wi-Fi модулі  | 10. Мұздатқыш камерасының орта жәшігі    |
| 02. Тоңазытқыштың жоғарғы диодшам                       | 11. Мұздатқыш камерасының төменгі жәшігі |
| 03. Тоңазытқыш есіктерінің сөрелері                     | 12. Басқару панелі                       |
| 04. Шыны сөрелер  | 13. Түрленгіш бөліктің жоғарғы диодшамы  |
| 05. Тік бөлгіш  | 14. Өзгермелі бөлік науасы               |
| 06. Көкөністер мен жемістерге арналған жәшіктің қақпағы | 15. Өзгермелі бөліктің орташа жәшігі     |
| 07. Көкөністер мен жемістерге арналған жәшіктер         | 16. Өзгермелі бөліктің төменгі жәшігі    |
| 08. Мұздатқыштың жоғарғы жағындағы диодшам              | 17. Тегістеуші аяқ                       |
| 09. Мұздатқыш камерасының науасы                        |  |



### Есіткішік

Біз өнімдерімізді үнемі жетілдіріліп отырамыз, сондықтан сіздің тоңазытқышыңыз осы нұсқаулықта көрсетілгеннен сәл өзгеше болуы мүмкін, бірақ функциялары мен қолданылуы өзгеріссіз күйде қала береді.

Осы өнімнің максималды энергиялық тиімділігіне қол жеткізу үшін жоғарыдағы суретте көрсетілгендей барлық сөрелер мен жәшіктерді бастапқы қалыпқа орнатыңыз.

# Көрсету басқармасы

Құрылғыңызды келесі басқару ережелеріне сәйкес пайдаланыңыз. Келесі суреттердегі дисплей тақталарында көрсетілгендей, құрылғыңыздың сәйкес функциялары мен үлгілері бар.

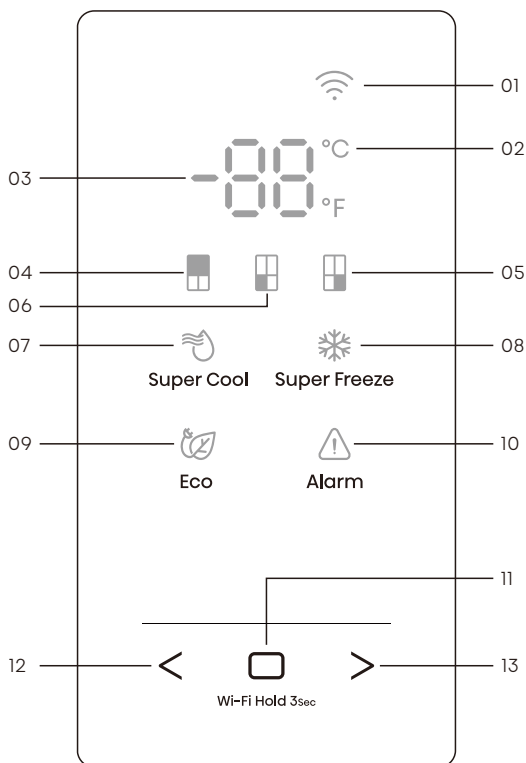

- |                                       |   |
|---------------------------------------|---|
| 01. Wi-Fi белгішесі                   | 08. Super Freeze белгішесі                      |
| 02. Цельсий және Фаренгейт индикаторы | 09. Эко белгішесі                               |
| 03. Температура көрсетілетін бөлік    | 10. Дабыл белгішесі                             |
| 04. Тоңазытқыш белгішесі              | 11. Растау батырмасы                            |
| 05. Менің жаңа таңдауым белгішесі     | 12. Функцияны таңдау батырмасы: Сол жақ батырма |
| 06. Мұздатқыш белгішесі               | 13. Функцияны таңдау батырмасы: Оң жақ батырма  |
| 07. Super Cool белгішесі              |   |

# Көрсету басқармасы



## Есіткішік

- Құрылғы қуат көзіне қосылғаннан кейін дисплей панеліндегі барлық белгішелер дыбыстық сигналмен бірге 3 секунд жанады.
- Ешбір түймеге қол тигізілмесе және есіктер бір минут бойы жабық болса, барлық белгішелер сөнеді.
- Есік ашық болғанда немесе кез келген түймені түрткенде, басқару панелі жанады.
- Тоңазытқыш жоғары температураға орнатылса, тағамның құрылымы тез бұзылады. Өнімдерді оңтайлы сақтау үшін құрылғыны алғаш іске қосқан кезде тоңазытқыштың температурасын 4°C (39°F), мұздатқышты -18°C (0°F), ал Менің жаңа таңдауым жүйесін -7°C (19°F) етіп орнату ұсынылады.

### Назар аударыңыз!

- Тоңазытқыш температурасы дегеніміз бүкіл тоңазыту бөлігінің орташа температурасын ғана білдіреді. Әр бөліктегі температура сақталған тағамдардың көлеміне және тоңазытқыштың қайда орналастырылғанына қарай панельде көрсетілген температурадан өзгеше болуы мүмкін. Сонымен қатар, жоғарғы және төменгі бөліктердегі нақты температура әртүрлі болуы мүмкін.



### «Цельсийге/Фаренгейтке ауыстыру»

1. « < » немесе « > » батырмаларын « °C » немесе « °F » Цельсий/Фаренгейт индикаторы жыпылықтағанша қайталап баса беріңіз.

2. Растау батырмасын « □ » бірінші рет басқан соң « °C » немесе « °F » индикаторлары әрқашан жанып тұрады. Одан кейін басқаруды растау батырмасын « □ » басқан сайын температура °C және °F арасында ауысып қосылады, ал тиісті құрылғының температура мәні температура аймағында көрсетіледі.



### «Тоңазытқыш температурасын бақылау»

1. « < » немесе « > » батырмаларын Мұздату белгішесі « ■ » жыпылықтағанша қайталап баса беріңіз.

2. Растау батырмасын « □ » бірінші рет басқан соң, мұздату белгішесі « ■ » әрқашан жанып тұрады. Одан кейін растау батырмасын « □ » қолжетімді температура параметрлерін ауыстыру (мысалы, температура түрі Цельсийге орнатылған болса, онда 8°C және 2°C арасында) үшін қайталап баса беріңіз.

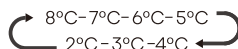

# Көрсету басқармасы

Температура түрі Фаренгейтке орнатылса, температура параметрлерін 46°F және 36°F арасында ауыстыруға болады.



46°F - 45°F - 44°F - 43°F - 42°F - 41°F  
36°F - 37°F - 38°F - 39°F - 40°F

**Есіткішік:** Түймені басқан сайын температура бір градусқа төмендейді.



## «Мұздатқыш температурасын бақылау»

1. « < » немесе « > » батырмасын мұздатқыш белгішесі «  » жыпылықтағанша қайталап баса беріңіз.

2. Растау батырмасын «  » бірінші рет басқан соң мұздатқыш белгішесі «  » әрқашан жанып тұрады. Одан кейін растау батырмасын «  » қолжетімді температура параметрлерін ауыстыру (мысалы, температура түрі Цельсийге орнатылған болса, онда -14°C және -24°C арасында) үшін қайталап баса беріңіз.

-14°C - -15°C - -16°C - -17°C - -18°C - -19°C  
-24°C - -23°C - -22°C - -21°C - -20°C

Температура түрі Фаренгейтке орнатылса, температура параметрлерін 7°F және -11°F арасында ауыстыруға болады.



7°F - 6°F - 5°F - . . .  
-11°F - -10°F - -9°F

**Есіткішік:** Түймені басқан сайын температура бір градусқа төмендейді.



## «Менің жаңа таңдауымдағы температура бақылауы»

1. « < » немесе « > » Менің жаңа таңдауым белгішесі «  » жыпылықтағанша қайталап баса беріңіз.

2. Растау батырмасын «  » бірінші рет басқан соң Менің жаңа таңдауым белгішесі «  » әрқашан жанып тұрады. Одан кейін растау батырмасын «  » қолжетімді температура параметрлерін ауыстыру (мысалы, температура түрі Цельсийге орнатылған болса, онда 5°C және -18°C арасында) үшін қайталап баса беріңіз.

5°C - 4°C - 3°C - 2°C - 1°C - . . .  
-18°C - -17°C - -16°C - -15°C - -14°C

Температура түрі Фаренгейтке орнатылса, температура параметрлерін 41°F және 0°F арасында ауыстыруға болады.

41°F - 40°F - 39°F - . . .  
0°F - 1°F - 2°F - 3°F



**Есіткішік:** Түймені басқан сайын температура бір градусқа төмендейді.



## «Super Cool (Супер салқын)»

Super Cool функциясы тоңазытқышты қарқынды пайдаланғанда, үлкен мөлшерде азық-түліктерді сақтағанда немесе бөлме температурасын уақытша арттырғанда, тоңазытқышта сақталған тағамды белгіленген температурада сақтауға көмектеседі. Super Cool функциясы тағамды салқындату үшін тоңазыту бөлігінің температурасын 2°C (36°F) дейін төмендетеді.

1. « < » немесе « > » батырмаларын Super Cool белгішесі «  » жыпылықтағанша қайталап баса беріңіз.

2. Растау батырмасын «  » Super Cool функциясын қосу не өшіру үшін басыңыз. Super Cool функциясын іске қосқан кезде, «  » белгішесі жанады.

# Көрсету басқармасы

3. Тоңазытқыш температурасын орнатып жатқан кезде Super Cool функциясы өшіп, температура алдыңғы мәнге оралады.



**Есіткішік:** Super Cool функциясы 6 сағаттан кейін автоматты түрде өшеді.



## «Super Freeze (Супер мұздату)»

Бұл Super Freeze мүмкіндігі мұздатқышта сақталған тағамдардың температурасын қатты пайдалану, көп мөлшерде өнім алу немесе үй ішінде уақытша жылыну кезінде сақтауға көмектеседі. Super Freeze функциясы тағамды тезірек мұздату үшін мұздатқыш бөліктің температурасын  $-24^{\circ}\text{C}$  ( $-11^{\circ}\text{F}$ ) дейін төмендетеді.

1. « $\langle$ » немесе « $\rangle$ » батырмаларын Super Freeze белгішесі «» жыпылықтағанша қайталап баса беріңіз.

2. Растау батырмасын «» Super Freeze функциясын қосу не өшіру үшін басыңыз. Super Freeze функциясын іске қосқан кезде, «» белгішесі жанады.

3. Мұздатқышта температурасын орнатып жатқан кезде Super Freeze функциясы өшіп, температура алдыңғы мәнге оралады.

**Есіткішік:** Super Freeze 52 сағаттан кейін автоматты түрде өшеді.



## Назар аударыңыз



Super Freeze функциясын таңдаған кезде мұздатқыш бөлімінде бөтелкедегі немесе қаңылтырдағы сусындардың (әсіресе газдалған сусындардың) жоқ екеніне көз жеткізіңіз. Бөтелкедегі және қаңылтырдағы сусындар жарылуы мүмкін.



## «Эко»

Эко функциясы тоңазытқышты энергия үнемдеу режимінде жұмыс істетеді, бұл сіз үйде болмаған кезде қуат тұтынуды азайтуға пайдалы.

1. « $\langle$ » немесе « $\rangle$ » батырмаларын Есо белгішесі «» жыпылықтағанша қайталап баса беріңіз.

2. Растау батырмасын «» Эко функциясын қосу не өшіру үшін басыңыз. Эко функциясын іске қосқан кезде, «» белгішесі жанады.

3. Тоңазытқыш немесе мұздатқыш температурасын орнатқан кезде Эко функциясы өшеді және температура алдыңғы мәнге оралады.





**Есіткішік:** Эко функциясы қосылған кезде, тоңазытқыштың температурасы автоматты түрде  $6^{\circ}\text{C}$  ( $43^{\circ}\text{F}$ ) градусқа, ал мұздатқыштың температурасы автоматты түрде  $-17^{\circ}\text{C}$  ( $1^{\circ}\text{F}$ ) градусқа ауысады.

# Көрсету басқармасы





## «Есіктің ашық екенін білдіретін дыбыстық сигнал»

Есік 2 минуттан артық ашық тұрса, басқару панелінде «есік» жазуы көрініп, «» белгішесі жыпылықтайды да, дыбысты сигнал 8 минут бойы әр минут сайын 3 реттен беріледі.

Есіктің дабылы қағылған кезде «» және «» батырмаларын бірге үш секунд басып тұрсаңыз, «» белгішесі жанып, дыбысты сигнал тоқтайды. Есікті жапқан кезде, «» белгішесі өшеді де, дыбысты сигнал тоқтайды.

## «Демо режимі»

Демо режимі дүкен витринасына арналған және ол тоңазытқыштың салқын ауа шығаруына жол бермейді. Бұл салқындату режимінде тоңазытқыш жұмыс істеп тұрғандай көрінуі мүмкін, бірақ ол салқын ауа шығармайды.

Демо режимі не кірсеңіз, температура көрсетілетін бөлікте «» көрінеді. Демо режимі н өшіру үшін «» және «» түймелерін бірге 5 секунд басып тұрыңыз, сонда созылыңқы дыбысты сигнал беріледі.

**Есіткішік:** Тоңазытқыш өшірілген кезде де демо режимі қосулы күйде қалады. Егер тұтынушы демо режимін байқаусызда іске қосып қойса, одан тезірек шығу керек, өйткені тоңазытқыш бұл режимде салқындатылмайды, бұл тағамдардың бұзылуына әкеледі.



# Тоңазытқышты Wi-Fi желісіне қосу

## ConnectLife қолданбасы

ConnectLife — бүйір жүйесін смартфон немесе планшет арқылы өнімдеріңізбен байланыстыруға мүмкіндік беретін ақпараттық қолданба.

## Орнату

1. Сіздің смартфоныңызда Apple App Store (iOS) немесе Google Play Store (Android) жасаңыз.
2. «ConnectLife» қолданбасын іздеу. Сізде көрсетілген сызықтармен қосымша қолданба бар болады:



3. ConnectLife, LLC тарапынан ұсынылған ConnectLife қолданбасын жүктеңіз және орнатыңыз.

Альтернативалы, ConnectLife қолданбасын табу үшін сіз өз смартфоныңыз немесе планшетіңіз арқылы келесі QR коды сканерлей аласыз:



## Есіткішік:

- Сіздің өнімдеріңіз мен Wi-Fi роутеріңіздің аралығы жұмыс ісіне тиімді айналуы мүмкін. Олар аралығы тым ұзақ болса, өнімдеріңіздің жиынысуы сәтсіз ақпаратты орналау немесе уақыт кетуі мүмкін.



- Өнім 2,4ГГц Wi-Fi желісін қолдайды тек. Wi-Fi желісінің SSID анық болу керек.
- Байланысты Wi-Fi айналымы (басқа қосылған құрылғылар) сіздің желілік салыңыздың мүмкіндігін әкеледі.
- Сіздің өнімдік Wi-Fi байланыс қосылымы үй желісінің мүмкіндік емес ақпараттық желілігі немесе Интернет қызметкері ұшыраулары, себебіне қатысты емес факторлар сияқты шағындаулары мүмкін.

## Тоңазытқышты қосу

ConnectLife қолданбасын орнатқаннан кейін, кіру немесе тіркелу аккаунтын жасаңыз және келесі қадамдарды орындаңыз:

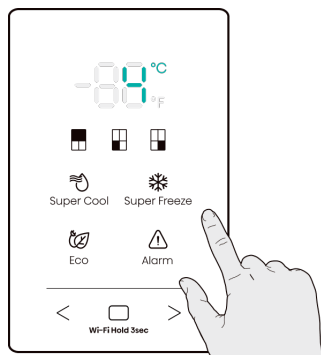
1. Іске қосу үшін құрылғының басқару панеліндегі кез келген түймені басыңыз. Басқару панелі жанса, құрылғы дайын болғаны.



2. «» түймесін дыбысты сигнал естілгенше және «» шамы жыпылықтағанша 3 секунд басып тұрыңыз.

# Тоңазытқышты Wi-Fi желісіне қосу

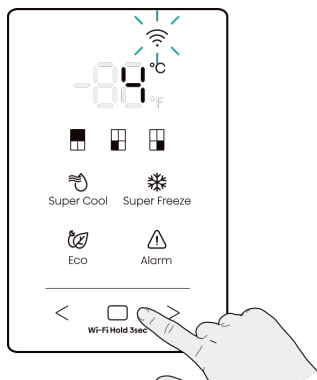

- Қайта орнатудан кейін, өнім автоматты тұрып байланыстыру режиміне өтуі керек.
- Дұрс Wi-Fi жарғысы, өнімді үй желісіне сәтті қосылғандықтан кейін белгісіз.

3. Сіздің телефоныңызда bluetooth іске қосылған болып тұрылып, ConnectLife қолданбасын ашыңыз. Жаңа құрылғының табылғанын көрсететін қалқымалы терезені іздеңіз. Қалқымалы терезедегі түймені түртіп, жалғастыру үшін нұсқауларды орындаңыз.

4. Егер белгісізтік көрсеткісі көрсетілмесе, қолданбада «Өнімді қосу» немесе «+» деген түймесін басыңыз.

5. Құрылғылар тізімінен «Тоңазытқышты» таңдаңыз.

6. Тоңазытқышты қосу үшін қолданбадағы нұсқауларды орындаңыз. Параметрлер орнатылып болғаннан кейін, тоңазытқыш негізгі экранда пайда болады.

## Есіткішік:

- Өнімдік 5 минутқа дейін байланыстыру режимінде қалады.
- Желі параметрлерін зауыттық күйге қайта орнату үшін «» түймесін 6 секунд басып тұрыңыз. Өнімді қайта орнатқаннан кейін, өнім автоматты тұрып байланыстыру режиміне өтуі керек.

# Құрылғыны қолдану

Бұл бөлімде, сізге көптеген пайдалы қосымшаларды қалай пайдалануға арналған нұсқаулар беріледі. Өнімді пайдалануға кіріспеу алдын-ала оларды толық оқуға кеңес етеміз.

## Есік сөресі

- Ол қауашақтағы сұйықтықтарды, бөтелкедегі сусындарды, қапталған тағамдарды және т.б. сақтауға жарамды. Сөрелерге көп ауыр заттарды қоймаңыз.

## Тоңазытқыш бөлігіндегі сөре

- Тоңазытқыш бөлігіндегі сөрелерді алып тазалауға болады.



## Тоңазытқыш бөлігіндегі жәшік

- Жәшікте көкөністерді, жемістерді және т. б. сақтауға болады.
- Алдымен жәшікті алға сырғытып шығарыңыз, сосын оны жоғары көтеріңіз, одан кейін жәшікті шығарып алуға болады.
- Жәшікті дәл осы әрекеттерді кері ретпен орындау арқылы орнына қайта сала аласыз.

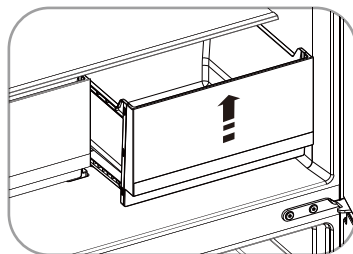
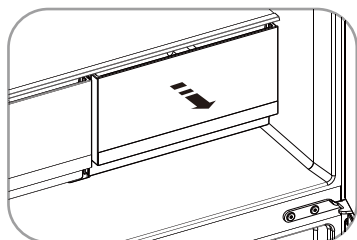

## Мұздатқыштағы/Түрленгіш бөліктегі тартпа

- Мұздатқыш бөлік ет, мұз сияқты қатырылатын тағамдарды сақтауға арналған.
- Түрленгіш бөліктің температурасын сақталатын өртүрлі тағамның түріне қарай қажетінше оң немесе теріс температураға орнатуға болады.
- Тартпаларды алу процедурасы жәшіктікімен бірдей.



## Назар аударыңыз

Тартпалар мен бекіту кронштейні шығып тұрған кезде есікті ешқашан жаппаңыз. Бұл құрылғыны зақымдауы мүмкін. Сусын бөтелкелерінің мұздатқышта қажет болғаннан ұзағырақ қалмауын қадағалаңыз, себебі қатқан сұйықтық бөтелкені сындыруы мүмкін.

# Тазалық және қажетті қамтамасыз ету

- Тазалықты сақтау мақсатында құрылғыны (сыртқы және ішкі керек-жарақтарды қоса алғанда) үнемі тазалап отыру керек (кемінде екі айда бір рет).



## Ескерту

- Тазалау кезінде құрылғы электр желісіне қосылмаған болуы керек.
- Электр шоққа қауіп төндеу мүмкіндігі бар! Тазалау алдында құрылғыны өшіріп, ашаны розеткадан суырып тастаңыз.

## Сыртқы тазалау

Құрылымдың көрінісін беруді қалыптасу үшін тұрақты жеткізу керек.

- Цифрлық тақта мен дисплей тақтасын таза, жұмсақ шүберекпен сүртіңіз.
- Суық тазартқыш пен құрылымның терезесіне жансу аңқару көлемінде су бүлдіруді қолданыңыз. Бұл жүзге су қатты емдік беру үшін көмегін қамтамасыз етеді.
- Есіктерді, тұтқаларды және шкафтың беттерін жұмсақ жуғыш затпен тазалап, содан кейін жұмсақ шүберекпен құрғатыңыз.

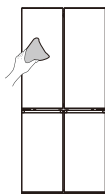

## Ескерту

- Жарлы обектерді қолданбаңыз, себебі олар жүзге жаралату мүмкіндігі жоғары.
- Тазалау үшін Thinner, Clorox автокөлік жуу құралын, эфир майын, абразивті тазартқыштарды немесе органикалық еріткіштерді, мысалы, бензол пайдаланбаңыз. Олар құрылым жүзін жаратып, ауыстыру мүмкіндігін жаратуы мүмкін.

## Ішін тазалау

- Құрылғының ішін тұрақты түрде тазалап тұрыңыз. Тағам өнімдерінің қоры аз болғанда тазалау оңайырақ болады. Мұқият тазалау үшін тартпалар мен сөрелерді шығарып ала тұруға болады.
- Мұздатқыштың ішін әлсіз натрий гидрокарбонатының ерітіндісімен сүртіңіз, содан кейін сығылған губканы немесе шүберекті пайдаланып жылы сумен шайыңыз. Сөрелер мен себеттерді ауыстырар алдында толығымен құрғатып сүртіңіз.
- Барлық беттер мен алынбалы бөлшектерді орнына салмас бұрын жақсылап құрғатып алыңыз.

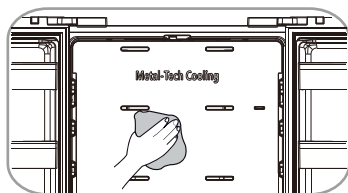

# Тазалық және қажетті қамтамасыз ету

- Бұл құрылғының мұзы автоматты түрде еритін болса да, мұздатқыш есігі жиі ашылса немесе тым ұзақ ашық тұрса, мұздатқыш бөлімінің ішкі қабырғаларында аяз қабаты пайда болуы мүмкін.
- Егер аяз тым қалың болса, мұздатқыш босауға жақын қалған уақытты таңдап, келесі әрекеттерді орындаңыз:
  1. Қолданыстағы тағам өнімдері мен керек-жарақ себеттерін алып тастап, құрылғыны электр желісінен ажыратып, есіктерін ашық қалдырыңыз.  
Процесті жылдамдату үшін бөлмені жақсылап желдетіңіз.
  2. Мұз еріп болғаннан кейін, мұздатқышты жоғарыда көрсетілгендей тазалаңыз.



## Ескерту

- Мұздатқыш бөліміндегі мұзды кетіру үшін үшкір заттарды пайдаланбаңыз.
- Тек іші толық құрғағаннан кейін ғана құрылғыны қайта қосып, розеткаға қайта жалғау керек.

## Есік тығыздағыштарын тазалау

- Есік тығыздағыштарын таза ұстаңыз. Жабысқақ тағамдар мен сусындар есікті ашқан кезде тығыздағыштардың шкафқа жабысып, жыртылып кетуіне әкелуі мүмкін. Тығыздағыштарды жұмсақ жуғыш затпен және жылы сумен жуыңыз. Тазалағаннан кейін шайып, жақсылап құрғатыңыз.

## Жарық диодты шамды ауыстыру

- Жарық диодты шамды ауыстыру үшін төмендегі қадамдарды орындауға болады:
  1. Құрылғыны розеткадан суырыңыз.
  2. Жіңішке пышақ сияқты құралды шам қақпағының екі шетіндегі саңылауға енгізіп, шам қақпағының бір шетін көлбейтіңіз.
  3. Құрал кіргізілген жерді қарсы жаққа қарай жылжытып, шам қақпағын орнынан шыққанша ырғаңыз.
  4. Жіңішке жүзді бұрауышпен шам қорабының серпімді ысырмасын басып тұрып, диодшамның серпімді ысырмасының бір ұшын диодшам орнынан шыққанша тартыңыз, содан кейін диодшамның жалғау клеммасын суырыңыз.
  5. Диодшамды ауыстырыңыз, оны және шам қақпағын орнына салыңыз.

## Есіктілік:

- Бұл өнімде энергия тиімділігі G класының жарық көзі бар.



## Ескерту

- Диодшамды ауыстыруды кәсіби маман орындауы керек. Жарық диодты жарықтандыру бүлінген жағдайда көмек алу үшін тұтынушының сенім телефонына хабарласыңыз.

# Пайдалы кеңестер

## Қуатты үнемдеу бойынша кеңестер

Электр қуатын үнемдеу туралы кеңестерді ұстанғаныңыз жөн.

- Электр қуатын үнемдеу үшін есікті ұзақ уақыт ашық ұстамауға тырысыңыз.
- Құрылғының жылу көздерінен (тікелей күн сәулесі, электрлік жабық пеш немесе плита және т.б.) алыс болуын қамтамасыз етіңіз.
- Қажетінен салқынырақ температураны орнатпаңыз.
- Жылы тағам өнімдерін немесе буынғыш сұйықтықтарды құрылғының ішінде сақтамаңыз. Құрылғыны жақсы желдетілетін, ылғалдылығы жоғары емес бөлмеге қойыңыз. Жаңа құрылғыңызды орнату тарауын қараңыз.
- Құрылғының сипаттамасында тартпалардың, жәшіктердің және сөрелердің дұрыс комбинациясы көрсетілген, бұл комбинацияны өзгертпеңіз, себебі ол энергияны үнемдейтін реттелім болып табылады.

## Тоңазытқышта балғын тағам өнімдерін сақтау бойынша кеңестер

- Ыстық тағамдарды тоңазытқышқа немесе мұздатқышқа бірден салмаңыз, әйтпесе ішкі температура көтеріліп, компрессор қарқындырақ жұмыс істейді, бұл энергия шығынын арттырады.
- Тағамдардың бетін жабыңыз немесе оларды бір нәрсемен ораңыз әсіресе олардың иісі күшті болса.
- Тағамдарды айналасында ауа еркін айналатындай етіп дұрыс орналастырыңыз.

## Мұздатылған тағамды тоңазыту бөлігінде еріту бойынша кеңестер

- Мұздатылған тағамды тағам сатушысы дұрыс сақтағанына көз жеткізіңіз.
- Ерігеннен кейін тағамдар тез ыдырайды, оларды қайта мұздатуға болмайды.
- Тағам өндірушісі көрсеткен сақтау мерзімінен асырмаңыз.

## Тоңазыту бойынша кеңестер

- Етті (барлық түрлерін) үлдірмен ораңыз: ораңыз да, көкөніс тартпасының үстіндегі шыны сөреге қойыңыз. Өрқашан тағамдардағы өндірушілер көрсеткен сақтау және пайдалану мерзімдерін сақтаңыз.
- Піскен тамақ, салқын тағамдар және т. б: Олар жабық болуы керек және оларды кез келген сөреге қоюға болады.
- Жемістер мен көкөністер: Оларды арнайы тартпаға салып сақтау керек.
- Сарымай және ірімшік: Оларды фольгамен немесе пластик үлдірмен орау керек.
- Сүт бөтелкелері: Қақпақтары бұралған болуы және есік сөрелерінде сақталуы керек.

## Мұздату бойынша кеңестер

- Алғашқы іске қосу кезінде немесе біраз уақыт пайдаланбаудан кейін құрылғыны бөліктерге тағамдарды салмас бұрын жоғары температура параметрлерінде кемінде 2 сағатқа қосып қойыңыз.

# Пайдалы кеңестер

- Тамақты тез және толық мұздатып, кейіннен тек қажетті мөлшерде ғана жібіту үшін оны кішкене бөліктерде бөліңіз.
- Өнімдерді тағамға арналған алюминий фольгамен немесе пластик үлдірмен ораңыз.
- Мұздатылған тағамның бір бөлігінің еруіне жол бермеу үшін оларды жаңа, мұздатылмаған тағамға тигізіп қоймаңыз.
- Сақтау уақытын қадағалап тұру үшін мұздатылған өнімнің әр қаптамасын таңбалау және күнін белгілеу ұсынылады.

## Құрылғыңызды өшіру

Егер құрылғыны ұзақ уақытқа өшіру қажет болса, құрылғыда көгерудің пайда болуына жол бермес үшін төмендегі қадамдарды орындаңыз.

1. Барлық тағамды алып тастаңыз.
2. Қуат ашасын розеткадан суырыңыз.
3. Ішін мұқият тазалап, құрғатыңыз.
4. Ауа айналымын қамтамасыз ету үшін барлық есіктердің сәл ашық болуын қамтамасыз етіңіз.

# Проблема шешу

Егер құрылымыңызбен нысандық қиындықтар туралы ескертпесеңіз немесе құрылымдық тапсырма қатесіне келіп түссеңіз, қызмет көрсетуден алдын кейін бірнеше тексерістерді орындай аласыз, төменде көрсетілгендерді көріңіз. Қызметке қоңырау шалмас бұрын осы бөлімге сәйкес бірнеше оңай тексеруді орындауыңызға болады.



## Ескерту

1. Құрылымды өзіңізді түзетуге тілеу қатесіз. Егер мәселе төмендегі тексерулерді орындағаннан кейін де шешілмесе, білікті электрикке, уәкілетті техникалық қызмет көрсету маманына немесе өнімді сатып алған дүкенге хабарласыңыз.
2. Төменде балалардың қамалып қалуы туралы ескерту берілген.



## Қаржылық

Баланың тұзаққа түсу қаупі. Ескі тоңазытқыш немесе мұздатқышты лақтырмас бұрын:

- Кіріктерді алып жіберіңіз.
- Шафтарды орналастыруды жалақаша қалдырыңыз, сондықтан балалар оларды жігеріне түсіп қоймаған болады.

Мәселе	Мүмкіндік себеп және шешім
Құрылғы дұрыс жұмыс істемей тұр	Қуат сымының розеткаға дұрыс қосылып-қосылмағанын тексеріңіз.
	Қуат көзінің сақтандырғышын немесе тізбегін тексеріп, қажет болса ауыстырыңыз.
	Мұздатқыш еріту циклінде немесе құрылғыны іске қосқаннан кейін (компрессорды қорғау үшін) қысқа уақыт жұмыс істемей тұрса, бұл - қалыпты нәрсе.
Бөлімдерден шығатын иістер	Ішкі жағын тазалау қажет болуы мүмкін.
	Кейбір тағам өнімдері, контейнерлер немесе қаптамалар иіс тудыруы мүмкін.



# Проблема шешу

Мәселе	Мүмкіндік себеп және шешім
Құрылғыдан шығатын шу	<p>Төмендегі шулар қалыпты жағдай болып табылады:</p> <ul style="list-style-type: none"> <li>• Компрессор жұмыс істеп тұрғанда шығатын шу.</li> <li>• Мұздатқыш бөлімінің немесе басқа бөлімдердің шағын желдеткіш қозғалтқышындағы ауа қозғалысының шуы.</li> <li>• Судың қайнағанына ұқсайтын гүрілдеген дыбыс.</li> </ul> <p>Мұзды автоматты түрде еріту кезіндегі тарсыл дыбыстары.</p> <ul style="list-style-type: none"> <li>• Компрессор іске қосылмай тұрып шығатын шыртыл дыбысы.</li> <li>• Су алып жатқан кезде шығатын сытырлаған дыбыс.</li> <li>• Мұз алу кезінде шығатын қозғалтқыштың шуы.</li> </ul> <p>Төмендегі себептерге байланысты басқа әдеттен тыс шулар, олар сіздің тексеріп, шара қолдануыңызды қажет етуі мүмкін:</p> <ul style="list-style-type: none"> <li>• Шкаф тегіс емес.</li> <li>• Құрылғының артқы жағы қабырғаға тиіп тұр.</li> <li>• Бөтелкелер немесе контейнерлер құлаған немесе домалаған.</li> </ul>
Қозғалтқыш үздіксіз жұмыс істеп тұр	<p>Қозғалтқыштың дыбысын жиі есту қалыпты жағдай, ол келесі жағдайларда көбірек жұмыс істеуді қажет етеді:</p> <ul style="list-style-type: none"> <li>• Температура параметрі қажетті мәннен салқынырақ орнатылған.</li> <li>• Жақын арада құрылғының ішінде көп мөлшерде жылы тағам сақталған.</li> <li>• Құрылғының сыртындағы температура тым жоғары.</li> <li>• Есіктер тым ұзақ немесе тым жиі ашық қалды.</li> <li>• Құрылғыны орнатқаннан кейін немесе ол ұзақ уақыт бойы өшірулі болғанда.</li> </ul>
Құрылғыны орнатқаннан кейін немесе ол ұзақ уақыт бойы өшірулі болғанда	<p>Ауа саңылауларының тағаммен бітелмеуін және тағамның құрылғының ішіне жеткілікті желдетуді қамтамасыз ететіндей орналастырылуын қамтамасыз етіңіз. Есіктің толық жабылатынына көз жеткізіңіз. Аязды кетіру үшін, Тазалық және қажетті қамтамасыз ету тарауын қараңыз.</p>
Құрылғының ішіндегі температура тым жылы	<p>Сіз есіктерді тым ұзақ ашық қалдырған немесе тым жиі ашқан болуыңыз мүмкін;</p> <ul style="list-style-type: none"> <li>• Немесе бір нәрсе есіктерге кедергі келтіріп тұр;</li> <li>• Немесе құрылғы бүйірлерінде, артында және үстінде жеткілікті бос орын қалдырылмаған.</li> </ul>

# Проблема шешу

Мәселе	Мүмкіндік себеп және шешім
Құрылғының ішіндегі температура тым салқын	«Көрсету басқармасы» тарауын орындау арқылы температураны ұлғайтыңыз.
Есіктер оңайлықпен жабылмайды	Есіктердің өздігінен жабылуы үшін тоңазытқыштың үстіңгі жағының 0,1"-0,2" (2,5-5мм) артқа қисайтылғанына немесе ішіндегі қандай да бір нәрсенің есіктердің жабылуына кедергі жасап тұрмағанына көз жеткізіңіз.
Еденге су ағуда	<p>Су науасы (құрылғы корпусының артқы төменгі жағында орналасқан) тұзу салынбаған болуы мүмкін немесе компрессор орнының үстіңгі бөлігіндегі су төгетін түтік дұрыс орналаспаған болуы мүмкін немесе түтік бітелген не су науасы жалғағышқа толық енгізілмеген.</p> <ul style="list-style-type: none"> <li>• Ыдысты, шүмекті және жалғағышты тексеру үшін тоңазытқышты қабырғадан алшақтату қажет болуы мүмкін.</li> <li>• Тоңазытқыштың қуат желісінен ұзақ уақытқа ажыратылып қалмағанын тексеріңіз, бұл шелектегі мұздың суға еріп, еденге ағып кетуіне әкелуі мүмкін.</li> </ul>
Шам жұмыс істемей тұр	<ul style="list-style-type: none"> <li>• Жарық диодты шам зақымдалған болуы мүмкін. Жарық диодты шамдарды ауыстыру үшін Тазалық және қажетті қамтамасыз ету тарауын қараңыз.</li> <li>• Есікті тым ұзақ ашық ұстағандықтан, басқару жүйесі шамдарды өшірді. Шамдарды қайта қосу үшін есікті жауып, қайта ашыңыз.</li> </ul>
Тоңазытқышта судың бүлкілдегені естіледі	<ul style="list-style-type: none"> <li>• Бұл қалыпты. Тоңазытқыш бойымен айналатын салқындату сұйықтығында көбіктер болады.</li> </ul>

# Проблема шешу

Мәселе	Мүмкіндік себеп және шешім
Ұялы Wi-Fi желісіне құрылымды қосу мүмкін емес	<ul style="list-style-type: none"><li>• Үйдегі Wi-Fi желісінің құпия сөзі дұрыс енгізілген бе? Парольді дұрыс енгізгендігіңізден көз жүргізіңіз және қайтадан қосылыңыз.</li><li>• Үйдегі Wi-Fi роутерінің жиілігі 2,4ГГц пе? Құрылым тек 2,4ГГц радио частотасын қолдайды. Арнайы 2,4ГГц Wi-Fi SSID орнатып, құрылымды оныңға қосыңыз.</li><li>• Жол жоспарлағыш пен аспап әлдеқайда алыста ұсталып, желінің нашарлығына себепші болды ма? Желі байланысын орнату кезінде әлсіз сигнал сияқты қиындықтар кездесуі мүмкін. Роутерді құрылымға жақындату немесе Wi-Fi ұзақтығын қосу үшін Wi-Fi ұзақтықты толтыруға қарау.</li></ul>

# Құрылғының қалыптырағы

Бұл құрылымды үй жұмысындағы тұрымдама материалдарымен бас тарту жасырын.

## Тұтыну материалдары

Тазарту сұрауы бар тазағанатын таңдау сұранымды мәніден тазартылады. Пакетті тазарту үшін қолайлы қасиетті отбасылық жинау жұмысына ұсыныңыз.

## Құрылымның түйінде құрылымды бас тарту алдында

1. Ашаны розеткадан суырыңыз.
2. Қуат сымын кесіп алыңыз да, оны ашасымен бірге тастаңыз.



### Ескерту

Жағалау желісі мен ішкі жинауларда қуатын жасаушы, газдар бар. Жағалау желісі мен газдарды қуатын жасаушының шығуы көз алдында шеккен болуы керек. Дұрыс шығаруға алысаңыз, жағалау желісі түбі кесілмегендігін тексеріңіз.

### Бұл өнімді дұрыс жою



Бұл таңба бұл өнімді ЕО аумағында басқа тұрмыстық қалдықтармен бірге тастауға болмайтынын білдіреді. Қалдықтарды бақылаусыз утилизациялаудан қоршаған ортаға немесе адам денсаулығына тиетін ықтимал зиянның алдын алу үшін материалдық ресурстарды қайта пайдалануды ынталандыру үшін оны жауапкершілікпен қайта өңдеңіз. Пайдаланылған құрылғыны қайтару үшін, қайтару және жинау жүйелерін пайдаланыңыз немесе өнімді сатып алған сатушыға хабарласыңыз. Олар бұл өнімді қауіпсіз түрде қайта өңдеу үшін қабылдай алады.

# Құрылғыны пайдалану бойынша ұсыныстар

Тамақтану жасырын қалпырағандықты болдырмау үшін келесі нұсқауларды орындаңыз.

- Келікті ұзақ уақыт ашық қалдыру орындардың температуралық қабырғаларында көптеген температураның артқанын көрсете алады.
- Тамағымен байланысқан және қолжетімді аңсау жүйелерін жиі тазартыңыз.
- Шикі ет пен балықты тоңазытқышта басқа тағамға тиіп немесе оларға тамшылап кетпеуі үшін қолайлы контейнерлерде сақтаңыз.
- Мұздатылған тағамдарға арналған екі жұлдызды бөлімдерді алдын ала мұздатылған тағамдарды сақтау, балмұздақтарды сақтау немесе жасау және мұз текшелерін жасау үшін пайдалануға болады.
- Бір, екі және үш жұлдызды бөлімдер балғын тағамдарды мұздатуға жарамайды.

Реті	Бөлім түрі	Мақсатты сақтау темп. [°C]	Сәйкес келетін тағам түрлері
1	Тоңазытқыш	+2~+8	Жұмыртқалар, пісірілген тағамдар, қапталған тағамдар, жемістер мен көкөністер, сүт өнімдері, төтті бөліштер, сусындар және мұздатуға жарамайтын басқа да тағамдар.
2	(***)*-Мұздатқыш	≤-18	Теңіз өнімдері (балық, асшаяндар, ұлулар), тұщы судағы су өнімдері және ет өнімдері (3 ай бойы ұсынылады, сақтау мерзімі ұзағырақ болса, дәмі мен тамақтануы нашарлайды), мұздатылған жаңа тағамға жарамды.
3	***-Мұздатқыш	≤-18	Теңіз өнімдері (балық, асшаяндар, ұлулар), тұщы судағы су өнімдері және ет өнімдері (3 ай бойы ұсынылады, сақтау мерзімі ұзағырақ болса, дәмі мен қоректенуі нашар болады) мұздатылған жаңа тағамға жараммайды.
4	Шарап	+5~+20	Қызыл шарап, ақ шарап, көпіршікті шарап, т.б.

# Құрылғыны пайдалану бойынша ұсыныстар

Реті	Бөлім түрі	Мақсатты сақтау темп. [°C]	Сәйкес келетін тағам түрлері
5	** -Мұздатқыш	≤-12	Теңіз өнімдері (балық, асшаяндар, ұлулар), тұщы судағы су өнімдері және ет өнімдері (2 ай бойы ұсынылады, сақтау мерзімі ұзағырақ болса, дәмі мен қоректенуі нашар болады) мұздатылған жаңа тағамға жарамайды.
6	* -Мұздатқыш	≤-6	Теңіз өнімдері (балық, асшаяндар, ұлулар), тұщы судағы су өнімдері және ет өнімдері (1 ай бойы ұсынылады, сақтау мерзімі ұзағырақ болса, дәмі мен тамақтануы нашарлайды) мұздатылған жаңа тағамға жарамайды.
7	0 жұлдыз	-6~0	Жаңа піскен шошқа еті, сиыр еті, балық, тауық еті, кейбір қапталған өңделген тағамдар және т.б. (Бір күнде, ең көбі 3 күннен кешіктірмей тұтыну ұсынылады). Ішінара қапталған/оралған капсулаландырылған өңделген тағамдар (мұздатылмаған тағамдар).
8	Салқындату	-2~+3	Балғын/мұздатылған шошқа еті, сиыр еті, тауық еті, тұщы судағы су өнімдері және т.б. (7 күн 0°C градустан төмен және 0°C градустан жоғары температура сол күннің ішінде, ең көбі 2 күнде тұтыну ұсынылады). Теңіз өнімдері (15 күн бойы 0°C градустан төмен, 0°C градустан жоғары температурада сақтау ұсынылмайды).
9	Балғын тағамдар	0~+4	Жаңа піскен шошқа еті, сиыр еті, балық, тауық еті, пісірілген тағамдар және т.б. (Бір күннің ішінде, ең көбі 3 күннен аспайтын уақыт ішінде тұтыну ұсынылады).

# Құрылғыны пайдалану бойынша ұсыныстар



## Есіткішік

сатып алынған өнімдерді өздерінің бөлімдеріне немесе мақсатты сақтау температурасына қарай сақтаңыз.

- Рефрижераторлық күзет көп уақыт бос қалса, өшіріп, дефрост қылыңыз, тазартыңыз, шығарыңыз және көлікті қалдырғыңыз, кейінірек, құрылғыда күйреу өрісін аяқтау үшін.



## Ескерту

Бұл өнімнің құрылымын тазалау оңай болмағандықтан, азық-түлікті тоңазытқышқа салмас бұрын пакеттерге салу керек, ал сұйықтықтарды бөтелкелерге немесе қақпақтары бар контейнерлерге құю керек.

**Hisense**

life reimagined